



## **Pračka-Sušička**

Návod k obsluze

## **Skalbyklė-DŹiovyklė**

Vartotojo vadovas

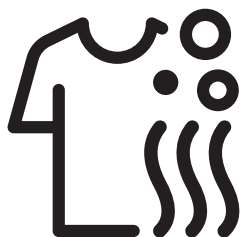

HTV 8736 X50



**CZ / LT**

Číslo dokumentu : 2820528676\_CZ/ 03-06-20.(22:47)

## Nejprve si přečtete tento návod, prosím!

Vážený zákazníku,

Děkujeme, že jste si vybrali produkt Beko. Doufáme, že s tímto produktem, který byl vyroben s využitím vysoce kvalitní a moderní technologie, dosáhnete těch nejlepších výsledků. Proto si před použitím produktu pečlivě přečtete celý návod k použití a veškerou doplňující dokumentaci a uchovejte ji pro budoucí použití. Jestliže produkt předáte někomu jinému, předejte mu také návod k použití. Postupujte podle všech upozornění a informací v návodu k použití. V tomto návodu se používají následující symboly:

	<b>NEBEZPEČÍ!</b>
<ul style="list-style-type: none"><li>• Upozornění na riziko úrazu elektrickým proudem.</li></ul>	

	<b>NEBEZPEČÍ!</b>
<ul style="list-style-type: none"><li>• Upozornění na hmotnost produktu</li></ul>	

	<b>NEBEZPEČÍ!</b>
<ul style="list-style-type: none"><li>• Upozornění na riziko požáru.</li></ul>	

	<b>UPOZORNĚNÍ!</b>
<ul style="list-style-type: none"><li>• Upozornění na nebezpečné situace týkající se života a majetku.</li></ul>	

	<b>BEZPEČNOSTNÍ OPATŘENÍ!</b>
<ul style="list-style-type: none"><li>• Bezpečnostní opatření, která je třeba dodržet.</li></ul>	



### INFORMACE

- Důležité informace nebo užitečné tipy ohledně používání.



- Přečtete si návod k použití.



- Obalové materiály spotřebiče jsou vyrobeny z recyklovatelných materiálů v souladu s předpisy.
- Obalové materiály nelikvidujte s domácím ani jiným druhem odpadu. Předejte je na sběrná místa stanovená místními úřady.



- Allergy UK je značka organizace British Allergy Association. Jejím hlavním osvědčením je „Pečeť schválení“. Když uvidíte produkt s tímto logem, máte jistotu, že produkt byl vědecky otestován, aby se prokázalo, že je účinný při snižování/odstraňování alergenů z prostředí osob, které trpí alergii a astmatem, nebo že jde o produkty, které výrazně snižují obsah alergenů/chemických látek.



Tento produkt byl vyroben s využitím nejmodernější technologie, v prostředí šetrném k životnímu prostředí.

# 1 Důležité pokyny pro bezpečnost a ochranu životního prostředí

Tento oddíl obsahuje bezpečnostní pokyny, které pomohou s ochranou před zraněním osob nebo poškozením majetku. Nedodržení těchto pokynů způsobí ztrátu nároku na čerpání záruky.

## 1.1 Obecné bezpečnostní pokyny



### UPOZORNĚNÍ!

- Tento produkt mohou používat děti starší 8 let a osoby, jejich fyzické, smyslové nebo duševní schopnosti nejsou plně rozvinuty nebo kterým chybí zkušenosti a znalosti, pouze tehdy, pokud jsou pod dohledem nebo jsou proškoleny k bezpečnému používání výrobku a vědí o rizicích, která s ním souvisejí. Děti si nesmí se spotřebičem hrát. Čištění a údržbu by nikdy neměly provádět děti, pokud nejsou pod dozorem odpovědné dospělé osoby. Děti mladší 3 let je třeba udržet mimo spotřebič, nejsou-li pod stálým dohledem.



### VAROVÁNÍ!

- Výrobek nikdy nestavte na koberec. Jinak by došlo k přehřívání elektrických součástí stroje vlivem nedostatečného proudění vzduchu pod přístrojem. Tím by mohly vzniknout potíže s vaším produktem.



### INFORMACE

- Činnosti instalace a oprav musí vždy provádět oprávněné osoby. Výrobce neodpovídá za škody vzniklé činnostmi, které provedou neoprávněné osoby.

## 1.1.1 Elektrická bezpečnost



### NEBEZPEČÍ!

- Pokud dojde k poruše výrobku, nesmí se používat, dokud ho neopraví zástupce autorizovaného servisu. Hrozí riziko zásahu elektrickým proudem!
- Nikdy nemyjte výrobek tak, že na něj nalijete vodu! Hrozí riziko zásahu elektrickým proudem!



### UPOZORNĚNÍ!

- Pokud je poškozen napájecí kabel, musí jej vyměnit výrobce, jeho poprodejní servis nebo podobně kvalifikovaná osoba (ideálně elektrikář) nebo někdo určený dovozcem tak, aby se předešlo možným rizikům.



### VAROVÁNÍ!

- Pokud produkt nepoužíváte, odpojte ho.
- Nikdy se nedotýkejte zásuvky mokřými rukama! Nikdy neodpojujte přístroj taháním za kabel, vždy tahejte až za zástrčku.
- Výrobek je nutno odpojit během instalace, údržby, čištění a oprav.
- Neprovádějte spojení pomocí prodlužovacích kabelů či rozdvojek.



### INFORMACE

- Tento výrobek by měl pokračovat v provozu po případném výpadku elektrické energie. Pokud si přejete program zrušit, postupujte podle oddílu "Stornování programu".

## 1.1.2 Produktová bezpečnost



### NEBEZPEČÍ!

- Dvířka nikdy neotevírejte ani nevyjímáte filtr, když je v bubnu voda. V opačném případě existuje nebezpečí zaplavení nebo popálení horkou vodou.



### UPOZORNĚNÍ!

- Hadice pro přívod a vypouštění vody musejí být řádně upevněny a nesmí být poškozené. Jinak hrozí riziko úniku vody.



### INFORMACE

- Neotevírejte zamčená vkládací dvířka silou. Dvířka se otevřou bezprostředně po ukončení pracího cyklu. Dvířka spotřebiče jsou na konci programu příliš horké, neotevřou se, dokud se teplota nesníží. Počkejte, až produkt vychladne. Pokud se dvířka stále neotvírají, použijte řešení uvedená pro problém "Nelze otevřít vkládací dvířka" v části Odstraňování problémů. Dvířka neotevírejte silou. V případě, že otevřete dvířka silou, může dojít k poškození dveří a mechanismu zámku.
- V místě, kde bude tento výrobek instalován, nesmí být žádné dveře se zámkem, koule nebo panty, které zabrání úplnému otevření vkládacích dvířek.
- Dodržujte pokyny na oděvech i na obalech pracích prášků.
- Používejte pouze prací prášky, aviváže a doplňky vhodné pro pračky.

- Tento spotřebič neinstalujte ani neponechávejte na místech, kde bude vystaven povětrnostním vlivům.
- Nehrajte si s ovládacími prvky spotřebiče.
- Je-li pro splnění norem zapotřebí tepelná vypínací pojistka, která se neresetuje automaticky, pokyny pro spotřebiče vybavené takovou pojistkou, která je resetována odpojením napájení, v takovém případě musí obsahovat ve zkratce následující informace:  
UPOZORNĚNÍ: Aby se zabránilo nebezpečí v důsledku neúmyslného resetování tepelné vypínací pojistky, tento spotřebič nesmí být napájen prostřednictvím žádného vnějšího vypínacího zařízení, jako je například časovač, ani zapojen do obvodu, který se často zapíná a vypíná.

### 1.1.3 Varování ohledně sušení



#### NEBEZPEČÍ!

- Prádlo, které bylo dříve vypráno, vyčištěno, znečištěno benzínem / naftou, chemickými čisticími prostředky, rozpouštědly nebo jinými hořlavými nebo výbušnými látkami, nesmí být v pračce sušeno, protože by se uvolňovaly hořlavé nebo výbušné výpary. V opačném případě hrozí nebezpečí požáru.
- Prádlo znečištěné rostlinným olejem, alkoholem, benzínem, plynovým olejem, odstraňovačem skvrn, terpentýnem, voskem nebo odstraňovačem vosku musí být před sušením vypráno horkou vodou s velkým množstvím pracího prostředku. V opačném případě hrozí nebezpečí požáru.
- Pěnová guma (latex), koupací čepice, voděodolné tkaniny, oblečení nebo polštáře s gumovou podporou nebo z gumové pěny nesmí být sušeny s použitím funkce Sušení. V opačném případě hrozí nebezpečí požáru.
- Pokud v pračce používáte koule do pračky, odměrky nebo klec na prádlo, mohou se tyto výrobky během sušení roztavit. Pokud zvolíte funkci Sušení, tyto výrobky nepoužívejte. V opačném případě hrozí nebezpečí požáru.
- Funkci sušení nepoužívejte, pokud jste k čištění použili průmyslové chemické látky. V opačném případě hrozí nebezpečí požáru.



#### NEBEZPEČÍ!

- Po sušení se skla ve dveřích nedotýkejte holou rukou. Hrozí riziko popálení.
- Posledním krokem je chlazení, čímž se prádlo udržuje při určité teplotě, aby se zajistilo, že nebude poškozeno. Pokud otevřete vkladací dvířka před dokončením kroku chlazení, můžete být vystaveni působení horké páry. Hrozí riziko opaření.
- Jsou-li programy sušení přerušeny (v důsledku zrušení programu nebo výpadku napájení), prádlo ve spotřebiči může být horké. Buďte opatrní.



#### UPOZORNĚNÍ!

- Spotřebič nezastavujte, dokud se sušící program nezastaví. Pokud tak musíte učinit, vyjměte veškeré prádlo, položte jej na vhodné místo a počkejte, až vychladne.
- Spotřebič je určen pro práci při teplotách v rozmezí 0°C a +35°C.
- Okolní teploty v rozmezí 15°C a +25°C jsou vhodné provozní teploty pro váš spotřebič.
- Nedovolte, aby se do spotřebiče dostali domácí mazlíčci. Před použitím zkontrolujte vnitřní část spotřebiče.
- Při sušení spotřebič nepřepřehřívajte. Při sušení dodržujte maximální úroveň náplně pro sušení.



## VAROVÁNÍ!

- Nepoužívejte spotřebič k sušení kožených oděvů nebo oděvů, které obsahují kůži (např. kožené štítky na džínách). Barva kožených částí může zabarvit ostatní tkaniny.
- Pokud se vyskytne problém, který nelze vyřešit pomocí informací uvedených v části s bezpečnostními pokyny, vypněte a odpojte spotřebič a zavolejte autorizovaného servisního zástupce.
- Vaši pračku se sušičkou můžete použít pouze k praní, pouze k sušení nebo k praní a sušení prádla. Spotřebič nesmí být používán k dlouhodobému pouhému sušení mokrého prádla. Pokud přístroj používáte pouze pro účely sušení, po každých 15 cyklech sušení spusťte mycí program bez náplně.
- Před naložením spotřebiče zkontrolujte každou položku prádla a ujistěte se, že něm nebo v kapsách nejsou zapalovače, mince, kovové předměty, jehly atd.
- Ve spotřebiči se nesmí sušit spodní prádlo s kosticemi. Kostice mohou během sušení vypadnout a způsobit poškození spotřebiče. Umístěte je do textilního sáčku nebo povlaku na polštář.
- Nepoužívejte přístroj k sušení velkých kusů prádla, jako jsou tylové závěsy, prostěradla, deky nebo koberce. Vaše prádlo by se mohlo poškodit.



## INFORMACE

- Ve spotřebiči nesušte nevyprané prádlo.
- Nepoužívejte aviváže nebo antistatické prostředky, pokud to výrobce nedoporučuje.
- Aviváže musí být používány v souladu s pokyny výrobce.
- Nepoužívejte spotřebič k sušení hedvábí, vlny a podobných jemných oděvů. V opačném případě se může vlněné oblečení srazit a jiné jemné prádlo se může poškodit.
- Před praním a sušením zkontrolujte symboly na štítku oděvu.

## 1.2 Zamýšlené použití



### INFORMACE

- Tento produkt byl vyroben pro domácí použití. Není vhodný pro komerční použití a nesmí se používat mimo stanovené použití.
- Produkt musí být použit k praní, oplachování a sušení pouze textilních výrobků, které mají příslušné označení.
- Výrobce nenese odpovědnost za nesprávné používání či přepravu.
- Doba životnosti vašeho produktu je 10 let. Aby se zajistila správná činnost produktu, během této doby budou k dispozici originální náhradní díly.
- Tento spotřebič je určen k domácímu a jinému podobnému použití, jako například:
  - kuchyňky pro zaměstnance v obchodech, kancelářích a jiných pracovištích;
  - obytná stavení na statku;
  - pro klienty v hotelech, motelech a jiných ubytovacích zařízeních;
  - v ubytovacích zařízeních typu bed-and-breakfast (nocleh a snídaně);
  - společných prostorech v bytových domech nebo samoobslužných prádelnách.

## 1.3 Bezpečnost dětí



### UPOZORNĚNÍ!

- Děti mladší 3 let je třeba udržet mimo spotřebič, nejsou-li pod stálým dohledem.
- Obalové materiály jsou pro děti nebezpečné. Obalové materiály skladujte na bezpečném místě mimo dosah dětí.



### UPOZORNĚNÍ!

- Elektrické produkty jsou pro děti nebezpečné. Udržujte děti mimo dosah stroje, když je v provozu. Nedovolte jim hrát si se strojem. Dětský zámek použijte k tomu, abyste zabránili dětem ve hře se spotřebičem.
- Nezapomeňte zavírat dvířka spotřebiče, než odejdete z místnosti, v které je výrobek umístěn.
- Veškeré prací prášky a aditiva skladujte na bezpečném místě mimo dosah dětí, zavřete kryt nádoby na prací prášek nebo utěsněte jeho balení.

## 1.4 Shoda se směrnicí WEEE a likvidace produktu

Tento produkt neobsahuje škodlivé a zakázané materiály popsané ve "Směrnici o kontrole likvidace elektrického a elektronického vybavení". Splňuje směrnici WEEE.



Tento výrobek byl vyroben z vysoce kvalitních součástí a materiálů, které lze znovu použít a které jsou vhodné k recyklaci. Nelikvidujte výrobek s běžným domovním odpadem na konci jeho životnosti. Zanechte ho na sběrné místo k recyklaci elektrického a elektronického zařízení. Umístění nejbližšího sběrného místa vám sdělí místní úřady.

Pomáhejte chránit životní prostředí a přírodní zdroje recyklací použitých výrobků. Pro bezpečnost dětí před likvidací produktu přestříhnete přívodní kabel a ulomte zamykací mechanismus dvířek pračky tak, aby nebyl funkční.

Shoda se směrnicí RoHS

Tento produkt splňuje směrnici RoHS č. 2011/65/EU. Neobsahuje škodlivé ani zakázané materiály specifikované ve směrnici.

## 1.5 Informace o obalech

Obalové materiály výrobku jsou vyrobeny z recyklovatelných materiálů v souladu s našimi národními předpisy pro ochranu životního prostředí. Nelikvidujte obaly společně s běžným domovním odpadem. Předějte je na sběrná místa stanovená místními úřady.

## 2 Vaše pračka-sušička

### 2.1 Přehled

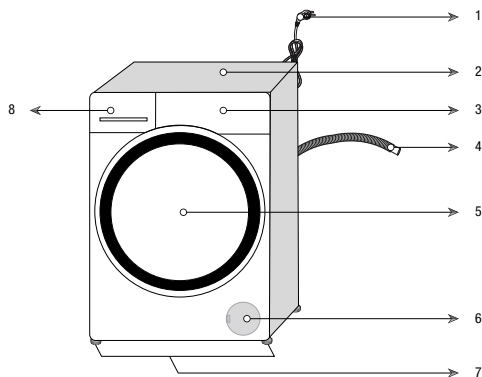

1 - Napájecí kabel	5 - Dvířka ke vkládání
2 - Horní panel	6 - Kryt filtru
3 - Ovládací panel	7 - Nastavitelné nožičky
4 - Hadice k vypouštění vody	8 - Zásuvka na prací prostředek



## 2.2 Obsah balení



Napájecí kabel



Hadice k vypouštění vody

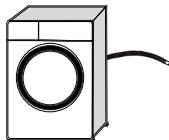

Přepavní šrouby

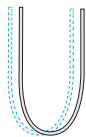
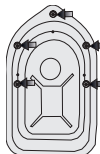

Hadice pro přívod vody

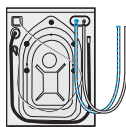

Nádržka na tekutý prací roztředek  
(\*)



Návod k použití



Plastová zástrčka



### INFORMACE

- Obrazy v této příručce jsou schematické a nemusí odpovídat přesně vašemu výrobku.

(\*) Může se dodávat společně se spotřebičem, v závislosti na modelu vašeho produktu.

## 2.3 Technické údaje

Jméno dodavatele nebo obchodní známka	Beko
Jméno modelu	HTV 8736 XSO 7161547100
Maximální otáčky ždímání (ot/min)	1400
Kapacita praní (bavlna) (kg)	8
Kapacita sušení (bavlna) (kg)	5
Zabudovaná	NE
Výška (cm)	84
Šířka (cm)	60
Hloubka (cm)	59
Jednoduchý přívod vody / Dvojitý přívod vody	• / -
• K dispozici	
Elektrický příkon (V/Hz)	230 V / 50Hz
Celkový proud (A)	10
Celkový výkon (W)	2200
Kód hlavního modelu	1420



### INFORMACE

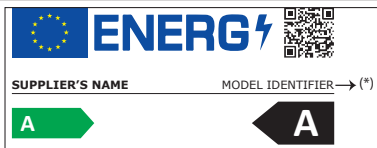

- Informace o modelu obsažené v databázi výrobků lze získat zadáním identifikačního čísla (\*), které naleznete na energetickém štítku vašeho modelu, na následujících webových stránkách.

<https://eprel.ec.europa.eu/>



### VAROVÁNÍ!

- Hodnoty spotřeby jsou uvedeny pro situaci, kdy je bezdrátová síť vypnuta.

### Tabulka symbolů

## 3 Instalace

Výrobek je připraven k použití, jakmile si přečtete informace v návodu pro uživatele a ujistíte se, že připojení elektriny, vodovodní sítě a odpadu vody jsou v pořádku. Pokud nejsou, přivolejte kvalifikovaného mechanika a instalatéra, aby provedl všechny nezbytné úpravy.



### NEBEZPEČÍ!

- Zkontrolujte, zda instalace a elektrická zapojení produktu provedly kompetentní osoby. Výrobce neodpovídá za škody vzniklé činnostmi, které provedou neoprávněné osoby.



### NEBEZPEČÍ!

- Váš produkt je příliš těžký, než aby ho nesla jedna osoba.



### UPOZORNĚNÍ!

- Před instalací vizuálně zkontrolujte, zda výrobek nevykazuje známky poškození. Pokud ano, nenechávejte jej instalovat. Poškozené výrobky jsou bezpečnostním rizikem.



### BEZPEČNOSTNÍ OPATŘENÍ!

- Za přípravu umístění a elektrických, vodovodních a odpadních instalací na místě pro umístění přístroje odpovídá zákazník.
- Zkontrolujte, zda přívodní a odpadové hadice i napájecí kabel nejsou zkroucené, stisknuté nebo rozdrčené při nasouvání výrobku na místo po instalaci nebo čištění.

### 3.1 Vhodné umístění k instalaci

- Produkt postavte na pevnou a rovnou podlahu. Nepokládejte ho na koberec s vysokým vlasem nebo podobné povrchy.
- Pokud podlaha obsahuje shody, produkt nedávejte na jejich okraj. Výrobek nikdy nestavte na koberec.
- Nepokládejte na napájecí kabel.
- Produkt neinstalujte na místa, kde teplota klesá pod 0 °C. Varování k sušení)

- Pro omezení vibrací a hluku je doporučeno nechat mezeru na stranách vedle přístroje
- Na místě instalace tohoto spotřebiče nesmí být žádná zamykací, posuvné nebo závěsné dveře, které by jim bránily v otevření.
- Spotřebič spouštějte v dobře větraném a bezprašném prostředí.
- Nepoužívejte na pračce tepelné zdroje, např. varné desky, žehličky, trouby, ani je na pračku nepokládejte.

### 3.2 Sejmутí výztuh obalů



Stroj nakloňte dozadu a výztuhy sejměte. Výztuhy obalů sejměte tak, že zatáhnete za stuhu.



### NEBEZPEČÍ!

- Váš produkt je těžký. Sejměte výztuhy obalu, jak je znázorněno na obrázku.
- Dejte pozor, aby se vám během tohoto postupu nedostala pod spotřebič vaše ruka.

### 3.3 Odstraňování přepravních šroubů



### BEZPEČNOSTNÍ OPATŘENÍ!

- Přepravní šrouby šrouby nesejměte dokud nesejměte přepravní výztuhy.
- Před spuštěním pračky je nutné sejmout bezpečnostní přepravní šrouby! V opačném případě se produkt poškodí.

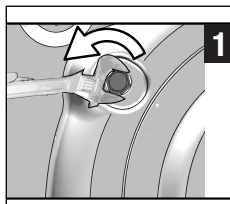

1 K uvolnění všech šroubů použijte nástroj.

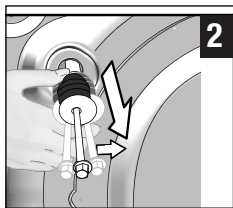

- 2 Přepravní šrouby uvolněte tak, že jimi jemně otočíte.

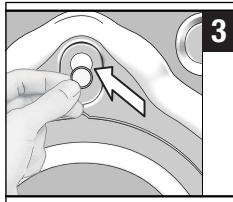

3. Do otvorů na zadním panelu upevněte plastové kryty dodané v sáčku s návodem k použití.



### INFORMACE

- Přepravní šrouby uchovejte na bezpečném místě pro další použití, když bude třeba pračku v budoucnosti znovu přemístit.
- Produkt nepřesunujte bez správně umístěných bezpečnostních šroubů.

## 3.4 Připojení přívodu vody



### INFORMACE

- Přívodní tlak vody nutný pro spuštění výrobku je 1 až 10 barů (0,1 – 1 MPa). V praxi to znamená, že za minutu musí z vašeho plně otevřeného kohoutku vytéct 10 - 80 litrů, aby vaše pračka běžela správně. Připevněte ventil na omezení tlaku, pokud je tlak vody vyšší.



### UPOZORNĚNÍ!

- Modely s jediným přívodem vody nepřipojujte ke kohoutku s horkou vodou. V takovém případě se prádlo poškodí nebo se výrobek přepne do ochranného režimu a nespustí se.
- Nepoužívejte staré nebo použité přívodní hadice na nový výrobek. Mohly by zanechat skvrny na vašem prádle.

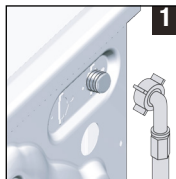

- 1 Na přívod vody do pračky použijte speciální hadici dodávanou s produktem.



### UPOZORNĚNÍ!

- Při instalaci produktu zkontrolujte, zda je zapojení přívodu studené vody provedeno správně. Jinak by na konci pracovního cyklu mohlo prádlo být horké a poškozené.

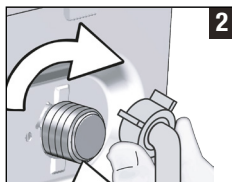

- 2 Matice na hadici pevně utáhněte rukou. Na utahování matic nikdy nepoužívejte nářadí.



- 3 Po připojení hadic zcela otevřete kohoutky, abyste zkontrolovali, zda ve spojích nedochází k únikům vody.

Pokud zjistíte úniky, kohout vypněte a matici sejměte. Po kontrole těsnění matici znovu utáhněte. Abyste předešli úniku vody a následným škodám, pokud produkt nepoužíváte, nechte kohoutky zavřené.

## 3.5 Připojení k odtoku

- Konec odtokové hadice zapojte přímo do odtoku vody, umyvadla nebo vany.



### UPOZORNĚNÍ!

- Pokud se hadice odpojí z umístění při zaplnění vodou, mohlo by dojít k zatopení vašeho domu. Navíc hrozí riziko opaření z důvodu vysokých teplot při praní! Aby nedocházelo k těmto situacím a zajistili jste plynulý přívod i odvod vody ze stroje, upevněte konec odpadové hadice řádně, aby se nemohl uvolnit.

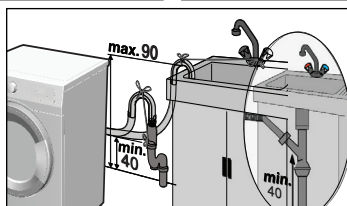
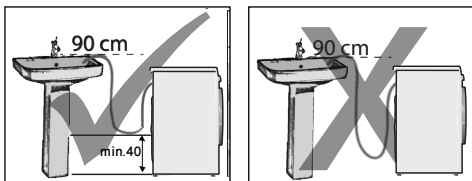

- Odtokovou hadici zapojte do minimální výšky 40 cm a maximální výšky 90 cm.
- Je-li hadice vedená po podlaze (nebo ve výšce nižší než 40 cm nad jejím povrchem) a později se zvedne, odtok vody je těžký a prádlo bude extrémně mokré. Proto dodržujte výšky uvedené na obrázku.
- Aby nedošlo k návratu špinavé vody zpět do stroje a zajistilo se snadné vypouštění, neponořujte konec hadice do špinavé vody a nevedte jej do odpadu déle než na 15 cm. Pokud je příliš dlouhá, seřízněte ji.
- Konec hadice neohýbejte, nestoupejte na něj a neskládejte jej mezi odpadem a pračkou.
- Pokud je hadice příliš krátká, použijte originální prodlužovací hadici. Hadice nesmí být delší než 3,2 m. Aby nedošlo k úniku vody, spoj mezi prodlužovací hadicí a odvodní hadicí výrobku musí být správně sevřený vhodnou svorkou, aby nesklouzl a nedošlo k úniku.

### 3.6 Nastavení nožek

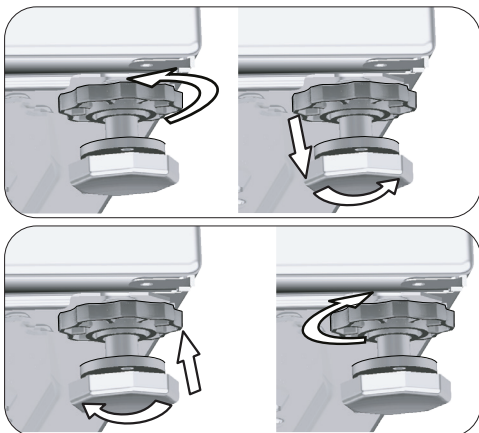

### UPOZORNĚNÍ!

- Nožky nastavte tak, aby byl produkt v místě použití vyrovnaný.
- Spotřebič vyrovnejte pomocí nožek.
- Nerovnosti zkontrolujte stlačením produktu z horních diagonálních hran.
- V opačném případě může produkt přesouvat v prostoru a způsobit potíže s vibracemi a drcením.
- Na uvolnění blokovacích matic nepoužívejte žádné nástroje. V opačném případě může dojít k poškození matic.

- a) Matice na nožkách uvolněte rukou.
- b) Nožky nastavte tak, aby produkt stál rovně a byl vyvážený.
- c) Všechny matice znovu utáhněte rukou

### 3.7 Elektrické zapojení

Připojte výrobek k uzemněné zásuvce chráněné pojistkou na 16 A. Naše společnost nenesे odpovědnost za žádné škody vzniklé tím, že výrobek používáte bez uzemnění v souladu s místními předpisy.

- Připojení musí splňovat místní předpisy.
- Elektroninstalace zásuvky musí odpovídat požadavkům spotřebiče. Je doporučeno použít proudový chránič.
- Po instalaci musí být zástrčka napájecího kabelu snadno dostupná.
- Pokud je aktuální hodnota pojistky nebo přerušovače v domě nižší než 16 A, požádejte kvalifikovaného elektrikáře o instalaci pojistky o 16 A.
- Napětí stanovené v oddíle „Technické parametry“ musí být shodné s napětím ve vaší síti.



### NEBEZPEČÍ!

- Poškozené napájecí kabely musí vyměnit zástupci autorizovaného servisu.

## 3.8 Přeprava výrobku

1. Produkt před přepravou odpojte.
2. Odpojte přívod a odpad vody.
3. Vypusťte všechnu vodu, která v produktu zůstala. Viz 6.5
4. Přepravní šrouby nainstalujte v opačném pořadí než při procesu demontáže. Viz 3.3



### NEBEZPEČÍ!

- Váš produkt je příliš těžký, než aby ho nesla jedna osoba.
- Váš produkt je těžký; musí ho nést dvě osoby a na schodech je třeba přijmout zvláštní bezpečnostní opatření. Pokud na vás produkt spadne, zraní vás.



### UPOZORNĚNÍ!

- Obalové materiály jsou nebezpečné pro děti. Obalové materiály skladujte na bezpečném místě mimo dosah dětí.



### INFORMACE

- Produkt nepřesunujte bez správně umístěných bezpečnostních šroubů.

## 4 Příprava

### 4.1 Třídění prádla

- \* Prádlo roztřídte podle typu látky, barvy a stupně zašpinění a povolené teploty vody.
- \* Vždy dodržujte pokyny uvedené na oděvech.

### 4.2 Příprava prádla na praní

- Podprsenky s kosticemi a oblečení s kovovými částmi, jako jsou spony pásek nebo kovové knoflíky, pračku poškozuji. Vyjměte kovové části nebo takové oděvy perte v sáčku na prádlo nebo v povlaku na polštář. Tento typ oblečení se navíc může během sušení přehřívat a poškodit ostatní oblečení. Nepoužívejte spotřebič k sušení těchto oděvů.
- Oděvy malých rozměrů, jako jsou dětské ponožky a nylonové punčochy, vložte do sáčku na prádlo nebo do povlečení na polštář.
- Zácly vkládejte dovnitř bez stlačování. Sejměte úchytky záclon. Ve spotřebiči nesušte tylové závěsy.
- Upevněte zipy, přišijte volné knoflíky a spravte trhliny a praskliny.
- Oděvy označené jako „ lze prát v pračce “ nebo „ perte v ruce “ perte jen s využitím vhodného programu. Sušte je zavěšením nebo rozložením. Nepoužívejte spotřebič k sušení těchto oděvů.
- Neperte barevné a bílé prádlo společně. Nové, tmavé bavlněné oděvy mohou pouštět barvu. Perte je odděleně.
- Použijte pouze prášky / odbarvovače a čisticí prostředky vhodné pro praní v pračce. Vždy dodržujte pokyny na obalu.



### INFORMACE

- Prádlo, které je ve styku s materiály, jako je mouka, vápno, sušené mléko atd. je nutno před vložením do pračky protřepat. Tyto druhy prachu na prádle se mohou ukládat ve vnitřních částech stroje a způsobit poškození.
- Prádlo z angorské vlny dejte před praním na několik hodin do mrazničky. To sníží pelichání.
- Kalhoty a jemné prádlo perte naruby.
- Hrubé nečistoty musí být před praním řádně ošetřeny. Pokud si nejste jisti, poraďte se v čistírně.
- Z kapes vyndejte všechny předměty, např. mince, pera a sorky, kapsy otočte a pokud je to možné vykartáčujte. Tyto předměty mohou poškodit výrobek nebo způsobit hlučnost.

### 4.3 Tipy, jak šetřit energii a vodu

Následující informace vám pomohou používat výrobek ekologicky a neplytvat vodou.

- Produkt používejte na nejvyšší kapacitu náplně povolenou pro zvolený program, ale nepřeplytujte ho. Viz „Tabulka programů a spotřeby“.
- Vždy dodržujte pokyny na obalu pracího prostředku týkající se teploty.
- Mírně znečištěné prádlo perte při nízkých teplotách.
- Používejte rychlejší programy pro menší množství mírně znečištěného prádla.
- Nepoužívejte přepražení a vysokou teplotu na prádlo, které není silně znečištěné či ušpiněné.
- Pokud máte v úmyslu sušit vaše prádlo v sušičce, zvolte nejvyšší rychlost ždímání doporučenou během procesu praní.
- Nepoužívejte více pracího prostředku, než je doporučené množství na obalu.

### 4.4 První použití



Než začnete produkt používat, zkontrolujte, zda jsou provedeny přípravy, které jsou v souladu s "Důležitými bezpečnostními pokyny" a pokyny v části "Instalace".

Pro přípravu výrobku na praní prádla spusťte nejprve program Čištění bubny. Nemí-li tento program na vaší pračce k dispozici, použijte způsob popsany v části 6.2.



#### INFORMACE

- Použijte přípravek proti vodnímu kameni vhodný pro pračky.
- Z důvodu procesů kontroly jakosti během výroby mohlo v produktu zůstat malé množství vody. Není pro výrobek škodlivá.

### 4.5 Správná maximální náplň

Maximální kapacita závisí na typu prádla, stupni znečištění a zvoleném programu praní.

Pračka automaticky nastaví množství vody, podle hmotnosti vloženého prádla.



#### UPOZORNĚNÍ!

- Dodržujte pokyny v "Tabulce programů a spotřeby". Při přeplnění klesá účinnost praní. Navíc může dojít k potížím s hlučností a vibracemi. K zajištění dobrého sušicího výkonu nevkładajte do pračky více prádla než je doporučeno.

Typ prádla	Hmotnost (g)	Typ prádla	Hmotnost (g)
Župan	1200	Ručník (na ruce)	100
Látkový ubrousek	100	Noční košile	200
Prostěradlo	700	Spodní prádlo	100
Prostěradlo	500	Pánské pracovní košile	600
Povlak na polštář	200	Pánská košile	200
Ubrus	250	Pánská pyžama	500
Ručník	200	Halenky	100

### 4.6 Vkládání prádla

1. Otevřete dvířka.
2. Vložte prádlo volně do pračky.
3. Zatlačte na dvířka, dokud neuslyšíte zacvaknutí. Ujistěte se, že ve dveřích nejsou zachycené žádné kusy prádla.



#### INFORMACE

- Dvířka se zamknou, zatímco běží program. Zámek dvířek se otevře bezprostředně po ukončení programu. Pokud je vnitřní část spotřebiče na konci programu příliš horká, vkladací dvířka se neotevřou, dokud se teplota nesníží. Pokud se dvířka neotevřou, použijte řešení uvedená pro problém "Nelze otevřít vkladací dvířka" v části Odstraňování problémů.



#### UPOZORNĚNÍ!

- V případě přesunutí prádla může dojít k problémům s hlučností a vibracemi stroje.

## 4.7 Používání pracího prostředku a aviváže



### INFORMACE

- Pokud používáte prací prostředek, aviváž, škrob, barvivo, bělidlo nebo přípravek na odstraňování vodního kamene, přečtěte si pokyny výrobce na obalu prostředku a dodržujte hodnoty dávkování. Je-li to možné, používejte odměrku.

### 4.7.1 Příhrádka na prací prostředek

Zásuvka na prací prostředek se skládá ze tří částí:

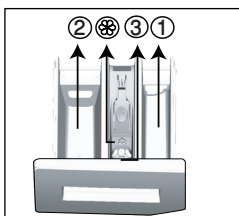

- (1) pro předpírku
- (2) pro hlavní praní
- (3) pro aviváž
- (X) kromě toho, v příhrádce na aviváž je i sifonová část.

### 4.7.2 Prací prostředek, aviváž a jiné čisticí přípravky

- Prací prášek a aviváž vložte před spuštěním pracího programu.
- Nikdy nenechávejte příhrádku na prací prášek otevřenou, když je program spuštěn!
- Pokud používáte program bez předepírání, nekládejte tekutý prací prostředek do příhrádky na předpírku (příhrádka č. „1“).
- U programu s předepíráním, nekládejte tekutý prací prostředek do příhrádky na předpírku (příhrádka č. „1“).
- Nevybírejte program s předepíráním, pokud používáte sáček na prášek nebo dávkovací kouli. Sáček s pracím prostředkem nebo kouli lze vložit mezi prádlo do pračky. Po sušení je odstraňte.
- Pokud používáte tekutý prací prostředek, nezapomeňte umístit nádobu na tekutý prací prostředek do příhrádky na hlavní praní (příhrádka č. 2).
- Když je spotřebič v režimu sušení, nepřidávejte žádné chemické látky (tekuté prací prostředky, aviváže, atd.).

## 4.7.3 Volba typu pracího prostředku

Typ použitého pracího prostředku závisí na pracím programu, typu a barvě látky.

- Pro barevné a bílé prádlo používejte různé prací prostředky.
- Jemné oděvy perte pouze pomocí zvláštních přípravků (tekutý prací prostředek, šampon na vlnu atd.) určených výlučně pro jemné oděvy a používejte pouze speciální programy praní.
- Když perete tmavé oblečení a prošívané deky, doporučuje se použít tekutý prací prostředek.
- Vlněné prádlo perte v příslušném doporučeném programu se zvláštním práškem určeným pro vlnu.
- Zkontrolujte popis doporučeného programu pro různé typy látek.
- Všechna doporučení týkající se pracích prostředků platí pro stanovený teplotní rozsah pracích programů.



### UPOZORNĚNÍ!

- Používejte jen prášky vyrobené pro použití v pračkách.
- Nepoužívejte práškové mýdlo.

### 4.7.4 Nastavení množství pracího prostředku

Množství použitého pracího prostředku závisí na množství prádla, stupni zašpinění a tvrdosti vody.

- Nepoužívejte množství přesahující hodnoty dávek doporučené na obalu prášku, aby nedocházelo k přílišnému pění, nedostatečnému vymáchání, zbytečným výdajům a také k poškození životního prostředí.
- Používejte méně prášku na malé množství nebo mírně ušpiněné prádlo.

### 4.7.5 Použití aviváže

Vlijte aviváž do příhrádky pro aviváž.

- Nepřekračujte značku (>max<) v příhrádce pro aviváž.
- Pokud aviváž ztratila tekutost nebo je koncentrovaná, než ji vlijete do příhrádky, zředte ji vodou.



## 4.7.6 Používání tekutých pracích prostředků

### 4.7.6.1 Pokud produkt obsahuje nádržku na tekutý prací prostředek

- Tekutý prací prostředek nalijte do přihrádky č. „2“.
- Pokud tekutý prášek ztratil tekutost, zředte jej vodou, než jej vlijete do přihrádky.

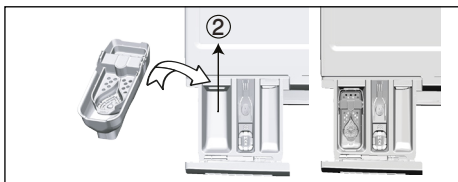

### 4.7.6.2 Pokud je spotřebič vybaven zvláštní přihrádkou na tekutý prací prostředek:

- Chcete-li použít tekutý prací prostředek, zatáhněte přihrádku směrem k sobě. Část, která vypadne, bude sloužit jako překážka pro tekutý prací prostředek.
- Chcete-li přihrádku vyčistit, opláchněte ji vodou na místě, nebo ji můžete vytáhnout.
- Pokud používáte práškový prací prostředek, přihrádka musí být zajištěna v horní pozici.

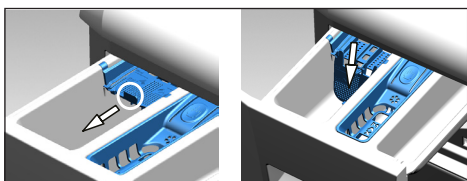

### 4.7.6.3 Pokud produkt neobsahuje nádržku na tekutý prací prostředek

- Nepoužívejte tekutý prací prášek na přeprání v programu s přepráním.
- Tekutý prášek zanechá skvrny na vašich oděvech, pokud jej použijete s funkcí odloženého startu. Pokud chcete použít funkci odloženého startu, nepoužívejte tekutý prostředek.

## 4.7.7 Používání pracího prostředku v gelu a tabletách

- Pokud máte tekutý gelový prací prostředek a pračka neobsahuje zvláštní nádržku na tekutý prací prostředek, nalijte gelový prací prostředek do přihrádky pro hlavní praní při prvním napouštění vody. Pokud vaše pračka obsahuje přihrádku na tekutý prací prostředek, vlijte do této nádoby prací prostředek ještě před spuštěním programu.
- Pokud gel není tekutý nebo je ve tvaru tablety s kapalinou, vložte jej do bubnu přímo před praním.
- Prací prostředky v tabletách dávejte do hlavní přihrádky na prací prostředek (přihrádka č. „2“) nebo přímo do bubnu ještě před praním.



### INFORMACE

- Tabletové prášky mohou zanechat skvrny v přihrádce na prášek. Pokud k tomu dojde, vložte příště tabletu prášku mezi prádlo, do blízkosti dolní části bubnu.



### INFORMACE

- Tabletů nebo gelový prášek používejte bez funkce přeprání.
- Nezapomeňte, že předměty jako je plastová nádoba na prací prostředek musí být před sušením z bubnu odebrány.

## 4.7.8 Použití škrobu na prádlo

- Do prostoru na aviváž přilijte tekutý škrob, práškový škrob nebo barvivo.
- Nepoužívejte změkčovač a škrob dohromady v pracím cyklu.
- Po použití škrobu vytřete vnitřek pračky vlhkým a čistým hadrem.

## 4.7.9 Použití bělidla

- Zvolte program s přepráním a na začátku přeprání přidejte bělicí složku. Prací prostředek nevkládejte do přihrádky pro předpírku. Jako alternativu vyberte program s extra sušením a přidejte bělidlo do prázdné přihrádky na prací prášek jakmile se na displeji zobrazí první proplachování a do stejné přihrádky přidejte 1 skleničku vody.
- Bělidlo a prací prostředek nepoužívejte tak, že je smícháte.

- Použijte jen malé množství bělidla (cca 50 ml) a oděvy nechte důkladně vymáchat, jinak dojde k podráždění pokožky. Nelijte bělidlo přímo na prádlo a nepoužívejte je s barevným prádlem.
- Když používáte kyslíková bělidla, zvolte program, který pere při nižší teplotě.
- Bělidlo na bázi kyslíku lze použít společně s pracím prostředkem. Pokud však má jinou konzistenci, nejprve přidejte prací prostředek do přihrádky na prací prostředek č. „2“, a počkejte, až si pračka vezme prací prostředek spolu s vodou. Zatímco pračka pokračuje v napouštění vody, přidejte do stejné přihrádky bělidlo.

## 4.7.10 Používání přípravků proti vodnímu kameni

- Podle potřeby použijte prostředky proti vodnímu kameni vyrobené výlučně pro pračky.

## 4.8 Tipy pro účinné praní

		Oblečení			
		Světlé barvy a bílá	Barevné	Černá / Tmavé barvy	Jemné / vlna / hedvábí
		(Doporučené rozpětí teplot podle úrovně znečištění: 40 – 90°C)	(Doporučené rozpětí teplot podle úrovně znečištění: praní za studena –40°C)	(Doporučené rozpětí teplot podle úrovně znečištění: praní za studena –40°C)	(Doporučené rozpětí teplot podle úrovně znečištění: praní za studena –30°C)
Úroveň znečištění	Silně znečištěné (odolné skvrny, např. od trávy, kávy, ovoce a kvě.)	Skvrny může být nutné předem odstranit nebo provést předpríku. Práškové a tekuté prací prostředky doporučené pro bílé prádlo lze používat v dávkách doporučených pro lehce znečištěné oblečení. Na vyčištění skvrn od hlíny a země a skvrn, které jsou citlivé na bělení, doporučujeme používat práškové prací prostředky.	Práškové a tekuté prací prostředky doporučené pro barevné prádlo lze používat v dávkách doporučených pro silně znečištěné oblečení. Na vyčištění skvrn od hlíny a země a skvrn, které jsou citlivé na bělení, doporučujeme používat práškové prací prostředky. Měly by se použít prací prostředky, které neobsahují bělidlo.	Tekuté prací prostředky vhodné pro barevné a tmavé prádlo lze používat v dávkách doporučených pro lehce znečištěné oblečení.	Použijte tekuté prací prostředky určené pro jemné oblečení. Vlněné a hedvábné oblečení je nutno prát ve speciálních přípravcích na vlnu.
	Běžně znečištěné (například skvrny na límcích a manžetách)	Práškové a tekuté prací prostředky doporučené pro bílé oděvy lze používat v dávkách doporučených pro běžně znečištěné oděvy.	Práškové a tekuté prací prostředky doporučené pro barevné oděvy lze používat v dávkách doporučených pro běžně znečištěné oděvy. Měly by se použít prací prostředky, které neobsahují bělidlo.	Tekuté prací prostředky vhodné pro barevné a tmavé oděvy lze používat v dávkách doporučených pro běžně znečištěné oděvy.	Použijte tekuté prací prostředky určené pro jemné oblečení. Vlněné a hedvábné oblečení je nutno prát ve speciálních přípravcích na vlnu.
	Lehce znečištěné (Bez viditelných skvrn.)	Práškové a tekuté prací prostředky doporučené pro bílé oděvy lze používat v dávkách doporučených pro lehce znečištěné oděvy.	Práškové a tekuté prací prostředky doporučené pro barevné oděvy lze používat v dávkách doporučených pro lehce znečištěné oděvy. Měly by se použít prací prostředky, které neobsahují bělidlo.	Tekuté prací prostředky vhodné pro barevné a tmavé oděvy lze používat v dávkách doporučených pro lehce znečištěné oděvy.	Použijte tekuté prací prostředky určené pro jemné oblečení. Vlněné a hedvábné oblečení je nutno prát ve speciálních přípravcích na vlnu.

## 4.9 Typy pro správné sušení

		Programy				
		Sušení bavlny	Sušení syntetiky	Babyprotect +	Praní a sušení	Vyprat a nosit
<b>Typy oblečení</b>	Oblíbené prádlo s obsahem bavlny	Prostěradla, peřiny, oblečení pro děti, trička, mikiny, pleteniny, džíny, plátěné kalhoty, košile, ponožky a pod.	Nedoporučeno!	Pere a poté suší! Prostěradla, peřiny, oblečení pro děti, trička, mikiny, pleteniny, džíny, plátěné kalhoty, košile, ponožky a pod.	Pere a poté suší! Prostěradla, peřiny, oblečení pro děti, trička, mikiny, pleteniny, džíny, plátěné kalhoty, košile, ponožky a pod.	Prádlo beze skvrn, které se nosí krátkou dobu, např. košile, trička, mikiny. Musí být vloženo velmi malé množství prádla.
	Syntetické prádlo (polyester, nylon, atd.)	Nedoporučeno!	Doporučuje se v případě prádla z polyesteru, nylonu, polyacetátu nebo s příměsí akrylátu. U oblečení ze směsi viskózy se sušení nedoporučuje. V úvahu je třeba vzít popis sušení na štítku údržby.	V případě prádla z polyesteru, nylonu, polyacetátu, nebo s příměsí akrylátu, se doporučuje vzít v úvahu praní a sušení při nižších teplotách, které jsou uvedené na štítku.	V případě prádla z polyesteru, nylonu, polyacetátu, nebo s příměsí akrylátu, se doporučuje vzít v úvahu praní a sušení při nižších teplotách, které jsou uvedené na štítku.	Lehce znečištěná a neznečištěná trička a prádlo s obsahem syntetiky. Lze vložit velmi malé množství prádla.
	Jemné prádlo (hedvábní, vlna, kašmír, angorská vlna, atd.)	Nedoporučeno!	Nedoporučeno!	Nedoporučeno!	Nedoporučeno!	Nedoporučeno!
	Objemné prádlo jako deky, kabáty, zavěšy, atd.	Nedoporučeno! Do pračky není vhodné dávat k sušení objemné prádlo. Sušte je zavěšením nebo rozložením.	Nedoporučeno! Do pračky není vhodné dávat k sušení objemné prádlo. Sušte je zavěšením nebo rozložením.	Nedoporučeno! Do pračky není vhodné dávat k sušení objemné prádlo. Sušte je zavěšením nebo rozložením.	Nedoporučeno! Do pračky není vhodné dávat k sušení objemné prádlo. Sušte je zavěšením nebo rozložením.	Nedoporučeno! Do pračky není vhodné dávat k sušení objemné prádlo. Sušte je zavěšením nebo rozložením.

## 4.10 Zobrazení doby trvání programu

Na displeji výrobku vidíte při volbě programu dobu trvání daného programu. Doba trvání programu se upravuje automaticky v průběhu programu v závislosti na množství prádla v pračce, vzniklém množství pěny, nerovnoměrnosti rozložení prádla v bubnu, výkyvech napětí v síti, tlaku vody a nastaveních programu.

### SPECIÁLNÍ PŘÍPAD:

Při spuštění programů Bavlna a Bavlna Eco se na displeji zobrazí doba trvání pro poloviční várku, což je nejčastější případ užití. Po 20 – 25 minutách trvání programu zařízení automaticky zjišťuje aktuální množství prádla. Pokud je vyšší než poloviční, doba trvání bude upravena příslušným způsobem a navýšena automaticky. Tuto změnu můžete sledovat na displeji.

## 5 Provoz spotřebiče

### 5.1 Ovládací panel

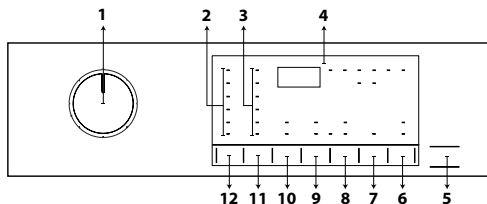

- 1 - Knoflík pro volbu programu
- 2 - Kontrolky úrovně teploty
- 3 - Kontrolky rychlosti ždímání
- 4 - Displej
- 5 - Tlačítko- Start/Pauza
- 6 - Tlačítko dálkového ovládání.
- 7 - Tlačítko pro nastavení času ukončení programu
- 8 - Tlačítko pro nastavení úrovně sušení
- 9 - Tlačítko pomocné funkce 2
- 10 - Tlačítko pomocné funkce 1
- 11 - Tlačítko nastavení rychlosti ždímání
- 12 - Tlačítko pro nastavení teploty

### 5.2 Symboly na displeji

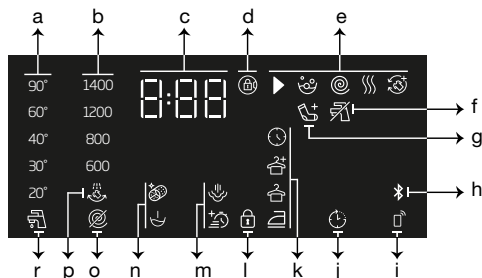

- a - Kontrolka teploty
- b - Kontrolka rychlosti odstředování
- c - Informace o trvání
- d - Symbol aktivovaného zámku dveří
- e - Ukazatel průběhu programu
- f - Kontrolka nepřítomnosti vody
- g - Ukazatel Přidat prádlo
- h - Indikátor připojení Bluetooth
- i - Kontrolka dálkového ovládání
- j - Kontrolka Povolení odloženého spuštění
- k - Ukazatel úrovně sušení
- l - Symbol aktivovaného dětského zámku
- m - Kontrolky pomocných funkcí 2
- n - Kontrolky pomocných funkcí 1
- o - Kontrolka Bez odstředování
- p - Kontrolka Podržení máchání
- r - Kontrolka studené vody

### 5.3 Příprava spotřebiče

1. Zkontrolujte, zda jsou hadice řádně zapojené.
2. Zapojte pračku do sítě.
3. Zcela otevřete kohoutek.
4. Vložte do spotřebiče prádlo.
5. Přidejte prací prášek a aviváž.

### 5.4 Výběr programu praní

1. Zvolte program vhodný pro množství a míru znečištění prádla, v souladu s "Tabulkou programů a spotřeby".
2. Zvolte požadovaný program s tlačítkem pro **Výběr programu**.



#### INFORMACE

- Programy se omezují nejvyšší rychlostí ždímání vhodnou pro daný konkrétní typ tkaniny.
- Při výběru programu vždy zvažte typ látky, barvu, míru znečištění a povolenou teplotu vody.

### 5.5 Programy praní

Podle typu látky použijte následující hlavní programy.



#### INFORMACE

- Po výběru pracovního programu vhodného pro vaše prádlo můžete stisknout tlačítko Sušení, abyste nastavili spotřebič tak, aby po dokončení praní provedl sušení. Při každém stisknutí tlačítka se na řádku s informacemi zobrazí, jaký krok procesu sušení se spustí a rozsvítí se relevantní symbol. Pokud chcete, můžete stisknout tlačítko sušení pro maximální povolenou dobu.
- Symboly na displeji jsou schematické a nemusí odpovídat přesně vašemu výrobku.
- Když chcete provést praní a sušení pomocí funkce Sušení vaší pračky, vložte do pračky maximálně 5 kg prádla. Pokud překročíte kapacitu pračky, prádlo nebude suché a pračka bude prát déle, což bude mít za následek vyšší spotřebu energie.

## • Cottons (Bavlna)

V tomto programu můžete prát odolnější bavlněné prádlo (povlečení, ložní prádlo, ručníky, župany, spodní prádlo, atd.). Při stisknutí tlačítka rychlého praní se doba programu výrazně zkrátí, ale prací výkon je zajištěn intenzivními pracími pohyby. Není-li zapnuta funkce rychlého praní, je zajištěn maximální výkon praní a máchání i pro silně zašpiněné prádlo.



### INFORMACE

- Prádlo můžete sušit bez jakéhokoliv přerušení ihned po praní (je možné provádět automatické nebo plánované sušení po praní). Proto musíte rovněž vybrat funkci Sušení ještě před spuštěním programu praní.
- Podle výběru sušení, který přidáte k programům praní, můžete na displeji spotřebiče zjistit, kdy program skončí.
- Nechcete-li, aby se praní spustilo po vybraném programu, stiskněte a přidržte tlačítko doplňkové funkce Sušení, dokud kontrolka Sušení nezhasne.

## • Synthetics (Syntetické)

Tento program můžete použít k praní triček, syntetických a bavlněných směsí atd. Doba trvání programu je výrazně kratší a je zajištěn účinný výkon praní. Není-li zapnuta funkce rychlého praní, je zajištěn maximální výkon praní a máchání i pro silně zašpiněné prádlo.



### INFORMACE

- Prádlo můžete sušit bez jakéhokoliv přerušení ihned po praní (je možné provádět automatické nebo plánované sušení po praní). Proto musíte rovněž vybrat funkci Sušení ještě před spuštěním programu praní.
- Podle výběru sušení, který přidáte k programům praní, můžete na displeji spotřebiče zjistit, kdy program skončí.
- Nechcete-li, aby se praní spustilo po vybraném programu, stiskněte a přidržte tlačítko doplňkové funkce Sušení, dokud kontrolka Sušení nezhasne.

## • Woollens / Hand Wash (Vlna / Rucní praní)

Tento program slouží k vyprání vlněných oděvů. Zvolte vhodnou teplotu podle údajů na štítcích na oblečení. Vaše prádlo bude práno velmi jemnými pohyby, aby nedošlo k jeho poškození.



### INFORMACE

- Funkci sušení nelze vybrat po výběru pracího programu vlněného oblečení.

## • Eco 40-60

Programem eco 40-60 lze vyčistit běžně zašpiněné bavlněné prádlo která je pratelná při teplotě 40 °C nebo 60 °C spolu ve stejném cyklu a tento program se používá k hodnocení souladu s právními předpisy EU o ekodesignu.

I když pere déle než všechny ostatní programy, poskytuje vysoké úspory vody a energie. Skutečná teplota vody se může od uvedené teploty praní lišit. Při praní menšího množství prádla (např. 1/2 kapacity nebo méně) se délka jednotlivých fází programu automaticky zkrátí. V takovém případě se sníží spotřeba energie a vody.

Pro provedení cyklu praní a sušení za účelem posouzení souladu s právními předpisy EU o ekodesignu zvolte funkci sušení Suchá do skříně s eco 40-60.

Cyklus praní a sušení je schopen vyčistit normálně zašpiněné bavlněné prádlo deklarovanou za pratelnou při 40°C nebo 60°C spolu ve stejném cyklu a vysušit ji tak, aby se mohla okamžitě uložit do skříně.



### INFORMACE

- Prádlo můžete sušit bez jakéhokoliv přerušení ihned po praní (je možné provádět automatické nebo plánované sušení po praní). Proto musíte rovněž vybrat funkci Sušení ještě před spuštěním programu praní.
- Podle výběru sušení, který přidáte k programům praní, můžete na displeji spotřebiče zjistit, kdy program skončí.
- Nechcete-li, aby se praní spustilo po vybraném programu, stiskněte a přidržte tlačítko doplňkové funkce Sušení, dokud kontrolka Sušení nezhasne.

## • Xpress / Super Xpress (Express / Super Express)

Tento program použijte na praní vašeho lehe znečištěného oblečení za krátkou dobu. Při výběru funkce rychlého praní lze délku trvání programu snížit až na 14 minut. Když vyberete funkci rychlého praní, lze prát maximálně 2 (dva) kg prádla.



## INFORMACE

- Prádlo můžete sušit bez jakéhokoliv přerušení ihned po praní (je možné provádět automatické nebo plánované sušení po praní). Proto musíte rovněž vybrat funkci Sušení ještě před spuštěním programu praní.
- Podle výběru sušení, který přidáte k programům praní, můžete na displeji spotřebiče zjistit, kdy program skončí.
- Nechcete-li, aby se praní spustilo po vybraném programu, stiskněte a přidržeť tlačítko doplňkové funkce Sušení, dokud kontrolka Sušení nezhasne.

### • Shirts (Košile)

Tento program použijte na praní košil z bavlny, syntetiky a syntetických směsí. Tento program zajišťuje, že se vaše oblečení méně pomačká. Když se vybere funkce rychlého praní, spustí se algoritmus předběžného ošetření.

- Naneste přípravek pro předpírání přímo na své oděvy nebo jej přidejte spolu s pracím prostředkem do přihrádky na práškový prostředek, když se pračka začne plnit vodou. Tímto způsobem dosáhnete výkonu, který byste normálně měli s běžným pracím cyklem, za mnohem kratší dobu. Životnost vašich košil bude delší.



## INFORMACE

- Prádlo můžete sušit bez jakéhokoliv přerušení ihned po praní (je možné provádět automatické nebo plánované sušení po praní). Proto musíte rovněž vybrat funkci Sušení ještě před spuštěním programu praní.
- Podle výběru sušení, který přidáte k programům praní, můžete na displeji spotřebiče zjistit, kdy program skončí.
- Nechcete-li, aby se praní spustilo po vybraném programu, stiskněte a přidržeť tlačítko doplňkové funkce Sušení, dokud kontrolka Sušení nezhasne.

### • Down Wear (Péřové oblečení)

Tento program používejte na praní péřových kabátů, vest, bund atd., které jsou opatřeny štítkem „lze prát v pračce“. Díky speciálnímu máchání je zajištěno, že se voda dostane i do mezer mezi péřím.

### • Downloaded Program (Stažený program)

Jedná se o speciální funkci, která umožňuje stahovat různé programy, které chcete. Na začátku je program, který můžete vidět v aplikaci HomeWhiz jako výchozí. Aplikaci HomeWhiz však můžete použít k výběru programu z nabídky předem vybraných programů a poté je změnit.



## INFORMACE

- Pokud chcete používat funkce HomeWhiz a Dálkové ovládání, musíte zvolit program Stahování. Více informací naleznete v sekci HomeWhiz a funkce dálkového ovládání.

### • Směs

Tento program můžete použít k praní bavlny a syntetických materiálů bez nutnosti je třídít.



## INFORMACE

- Prádlo můžete sušit bez jakéhokoliv přerušení ihned po praní (je možné provádět automatické nebo plánované sušení po praní). Proto musíte rovněž vybrat funkci Sušení ještě před spuštěním programu praní.
- Podle výběru sušení, který přidáte k programům praní, můžete na displeji spotřebiče zjistit, kdy program skončí.
- Nechcete-li, aby se praní spustilo po vybraném programu, stiskněte a přidržeť tlačítko doplňkové funkce Sušení, dokud kontrolka Sušení nezhasne.

### • Outdoorové / sportovní oděvy

Tento program použijte k praní outdoorového / sportovního oblečení, které obsahuje směsi bavlny a syntetiky, stejně jako voděodolné tkaniny, např. gore-tex. Tento program prádlo pere jemně díky svým speciálním otáčivým pohybům.



## INFORMACE

- Prádlo můžete sušit bez jakéhokoliv přerušení ihned po praní (je možné provádět automatické nebo plánované sušení po praní). Proto musíte rovněž vybrat funkci Sušení ještě před spuštěním programu praní.
- Podle výběru sušení, který přidáte k programům praní, můžete na displeji spotřebiče zjistit, kdy program skončí.
- Nechcete-li, aby se praní spustilo po vybraném programu, stiskněte a přidržeť tlačítko doplňkové funkce Sušení, dokud kontrolka Sušení nezhasne.

### • Tmavé prádlo / džíný

Použijte tento program k ochraně barvy tmavého oblečení nebo džínů. Tento program zajišťuje vysokou účinnost praní díky speciálnímu pohybu bubny i při nízkých teplotách. Na tmavé prádlo doporučujeme používat tekutý prací prostředek nebo prací prostředek na vlnu. Na tento program neperte jemné prádlo, které obsahuje vlnu atd.



#### INFORMACE

- Prádlo můžete sušit bez jakéhokoliv přerušení ihned po praní (je možné provádět automatické nebo plánované sušení po praní). Proto musíte rovněž vybrat funkci Sušení ještě před spuštěním programu praní.
- Podle výběru sušení, který přidáte k programům praní, můžete na displeji spotřebiče zjistit, kdy program skončí.
- Nechcete-li, aby se praní spustilo po vybraném programu, stiskněte a přidržte tlačítko doplňkové funkce Sušení, dokud kontrolka Sušení nezhasne.

### • Spodní prádlo

Pomocí tohoto programu můžete prát jemné oblečení, které je určeno pro ruční praní, a jemné dámské spodní prádlo. Menší množství oděvů se musí prát v síťce. Háčky, knoflíky, zipy apod. musí být zapnuty.

### • Ručníky

Tento program použijte k praní trvanlivého bavlněného prádla, jako jsou ručníky. Při vkládání ručníků do pračky dbejte na to, aby nedošlo ke kontaktu s membránou či se sklem.

### • Rinse (Máchání)

Použijte k oddělenému máchání nebo škrobení.

### • Spin+Drain (Odstředování)

Tento program použijte k odčerpání vody z pračky.

## 5.6 Volba teploty



Vždy, kdy se vybere nový program, na kontrolce teploty se zobrazí teplota doporučená pro tento program. Je možné, že doporučená hodnota teploty není maximální teplota, kterou lze pro aktuální program vybrat.

Abyste změnili teplotu, stiskněte tlačítko

#### Nastavení teploty.



#### INFORMACE

- Tlačítko Nastavení teploty funguje pouze zpětně. Pokud se na displeji zobrazí například 40 °C, ale chcete zvolit 60 °C, budete muset tlačítko několikrát stisknout, dokud nedosáhnete 60 °C.



#### INFORMACE

- Pokud navolíte možnost studeného praní a znovu stisknete tlačítko Nastavení teploty, na displeji se zobrazí doporučená maximální teplota pro vybraný program. Pro snížení teploty stiskněte znovu tlačítko Nastavení teploty.

Nakonec se rozsvítí Studená kontrolka, která indikuje studené praní.

Teplotu můžete změnit i po spuštění praní.

Po spuštění prачi programu můžete zvolit požadovanou teplotu. Musíte to však provést před zahájením ohřevu.

## 5.7 Volba rychlosti ždímání

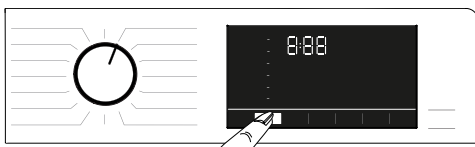

Vždy, když zvolíte nový program, na kontrolce **Rychlost ždímání** vyberte doporučenou rychlost ždímání pro zvolený program.



#### INFORMACE

- Je možné, že doporučená hodnota rychlosti ždímání není maximální rychlost, kterou lze pro aktuální program vybrat.

Stisknutím tlačítka **Nastavení rychlosti odstředování** změňte rychlost odstředování. Rychlost otáček se postupně snižuje. Potom se na displeji, v závislosti na modelu produktu, zobrazí možnosti „Pozastavit máchání“ a „Žádné ždímání“.



#### INFORMACE

- Tlačítko Nastavení rychlosti ždímání funguje pouze zpětně. Například, chcete-li vybrat 1000 ot./m., když se na displeji zobrazí 800 ot./m., musíte tlačítko několikrát stisknout, dokud nedosáhnete 1000 ot./min.

### 5.7.1 Chcete-li po funkci Pozastavit máchání prádlo vyždímat:

Nastavte **Rychlost ždímání**.

Stiskněte tlačítko **Start/Pauza**. Program bude pokračovat. Pračka vypustí vodu a vyždímá oblečení.

Chcete-li vodu na konci programu vypustit bez ždímání, použijte funkci **Žádné ždímání**.



#### INFORMACE

- Pokud stisknete tlačítko Nastavení rychlosti ždímání v programech, kde rychlost ždímání není povolena, nastavení rychlosti ždímání se nezmění a uslyšíte varování.

Rychlost ždímání můžete změnit i po spuštění praní. Po ukončení pracího cyklu můžete stisknutím tlačítka Nastavení rychlosti ždímání vybrat rychlost ždímání. Musíte to však provést před zahájením ždímání.

### 5.7.2 Volba pomocné funkce k sušení



Pokud zvolíte nový program praní, stiskněte tlačítko Výběr pomocných funkcí pro nastavení sušení vhodného pro tento program.



#### INFORMACE

- Pokud stisknete tlačítko Pomocná funkce sušení v programech, kde sušení není povoleno, kontrolka sušení se nezmění a uslyšíte varování.



#### INFORMACE

- Pouze při programech sušení stiskněte tlačítko Volba pomocné funkce a nastavte možnost sušení, která se hodí pro vybraný program praní.

## 5.8 Programy sušení



#### UPOZORNĚNÍ!

- Během programu sušení pračka automaticky odstraňuje z oblečení žmolky. Pračka používá k sušení vodu. Proto musí být kohoutek přívodu vody otevřený i během sušení.
- Pokud zvolíte nový program praní, stiskněte tlačítko Výběr pomocných funkcí pro nastavení sušení vhodného pro tento program.



#### INFORMACE

- V programu sušení již existuje krok ždímání. Váš spotřebič tento proces provede tak, aby dobu sušení zkrátil. Když je vybrán program sušení, nastavení rychlosti ždímání je v rozsahu Maximální rychlosti ždímání.
- Pokud stisknete tlačítko Pomocná funkce sušení v programech, kde sušení není povoleno, kontrolka sušení se nezmění a uslyšíte varování.
- Pouze při programech sušení stiskněte tlačítko Volba pomocné funkce a nastavte možnost sušení, která se hodí pro vybraný program praní.
- V případě výpadku vody nelze provádět praní nebo sušení.

#### • Synthetic Dry (Sušení syntetiky)

Tento program používejte pro sušení syntetického oblečení se suchou hmotností do 3 kg. V tomto programu můžete provádět pouze sušení.



#### INFORMACE

- Hmotnost suchého prádla naleznete v Části 4, krok 4.5.



### • Cotton Dry (Sušení bavlny)

Tento program používejte na bavlněné oblečení se suchou hmotností do 5 kg. V tomto programu můžete provádět pouze sušení.



#### INFORMACE

- Pokud plánujete sušit prádlo, které obsahuje pouze ručníky a župany, je možné vložit maximálně 4 kg prádla.
- Hmotnost suchého prádla naleznete v Části 4, krok 4.5.

### • Wash & Wear (Praní a rychlé sušení)

Tento program použijte k praní a sušení 0,5 kg prádla (2 košile) během 40 minut a 1 kg prádla (5 košil) během 60 minut.



#### INFORMACE

- Program Vyprat a nosit použijte k rychlému praní a sušení denně používaného oblečení, které bylo nošeno krátce a není těžce znečištěno. Tento program je vhodný pro tenké oblečení, které rychle schne (košile, trička).
- Další možnosti sušení nebo programy je třeba použít pro pevnější prádlo, jehož sušení trvá déle.

## 5.9 Programy praní a sušení



#### UPOZORNĚNÍ!

- Během programu sušení pračka automaticky odstraňuje z oblečení žmolky. Pračka používá k sušení vodu. Proto musí být kohoutek přívodu vody otevřený i během sušení.

### • 5 kg Wash & Dry (5 kg Praní & sušení)

Tento program použijte na praní bavlněného prádla o hmotnosti do 5kg a na sušení ihned po pracím programu, aniž jste provedli jinou volbu.



#### INFORMACE

- Když je vybrán tento program, dodatečnou pomocnou funkci k sušení nelze vybrat.

### • Hygiene+ Wash & Dry

#### (Hygieničtější Praní & Sušení)

Použití páry na začátku programu umožňuje snadné uvolnění špíny.

Tento program použijte k praní a rychlému sušení prádla (do 2 kg), které vyžaduje antialergické a hygienické praní (bavlna, např. dětské oblečení, prostěradla a spodní prádlo).



#### INFORMACE

- Antialergický program je otestován a schválen organizací "The British Allergy Foundation" (Allergy UK) ve Velké Británii.

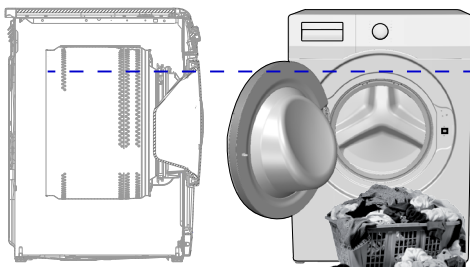

V programu praní 5 kg a 5 kg sušení se doporučuje naplnit pračku až do úrovně uvedené výše, aby bylo dosaženo ideální podmínky sušení (při otevření nakládacích dvířek můžete vidět šipku úrovně).

## 5.10 Tabulka programů a spotřeby (pro praní)

CZ	Program	Max. zátěž (kg)	Spotřeba vody (l)	Spotřeba energie (kWh)	Max. rychlost	Pomocní funkce					Volitelný teplotní rozsah °C
						Rychlé praní+	Předpírka	Pára	Nemačkávací úprava+	Sušení	
Cottons	90	8	90	2,50	1400	•	•	•	•	•	Chlad - 90
	60	8	90	1,80	1400	•	•	•	•	•	Chlad - 90
	40	8	88	0,97	1400	•	•	•	•	•	Chlad - 90
Eco 40-60	40 ***	8	54	0,955	1400					•	40 - 60
	40 ***	4	35	0,550	1400					•	40 - 60
	40 ***	2	28	0,320	1400					•	40 - 60
	60 **	8	47	0,760	1400					•	40 - 60
Eco 40-60 + Sušení do skříňě	40 ***	5	61	3,215	1400					•	40 - 60
	40 ***	2,5	42	1,780	1400					•	40 - 60
Synthetics	60	3	60	1,35	1200	•	•	•	•	•	Chlad - 60
	40	3	58	0,85	1200	•	•	•	•	•	Chlad - 60
Xpress / Super Xpress	90	8	68	2,20	1400	•	•	•	•	•	Chlad - 90
	60	8	68	1,20	1400	•	•	•	•	•	Chlad - 90
	30	8	68	0,20	1400	•	•	•	•	•	Chlad - 90
Xpress / Super Xpress+Rychlé praní+	30	2	40	0,15	1400	•		•	•	•	Chlad - 90
Woollens / Hand Wash	40	1,5	55	0,50	1200						Chlad - 40
Down Wear	60	2	75	1,30	1000			•			Chlad - 60
Shirts	60	3	63	1,23	800	•	•	•	•	•	Chlad - 60
Čištění bubnu+	90	-	76	2,60	600			*		*	90
Downloaded Program *****											
Směs	40	3,5	70	0,90	800	•	•	•	•	•	Chlad - 40
Outdoorové / sportovní oděvy	40	3,5	52	0,65	1200		•			•	Chlad - 40
Tmavé prádlo / džíny	40	3,5	70	0,85	1200	•	•	•	•	•	Chlad - 40
Ručníky	60	1	86	1,20	1000			•			Chlad - 60
Spodní prádlo	30	1	65	0,56	600						Chlad - 30

• : Volitelné.

\* : Vyberou se automaticky, nelze je zrušit.

\*\* : Eco 40-60 s volbou teploty 60°C je programem testování praní v souladu s EN 50229: 2015 a programem testování energetického štítku v souladu s přenesené nařízení Komise (EU) 96/60/ES.

Sušení bavlny s volbou Extra sušení je program zkoušky účinnosti sušení v souladu s EN 50229: 2015 a programem testu energetického štítku v souladu s přenesené nařízení Komise (EU) 96/60/ES. Maximální náplň praní musí rozdělit do skupin jako maximální náplň sušení a zbylá náplň sušení, a pak se musí každá náplň sušit pomocí volby Sušení bavlny s volbou Extra sušení.

\*\*\* : Eco 40-60 s volbou teploty 40°C je zkušebním programem praní v souladu s EN 62512 a programem testu energetického štítku v souladu s přenesené nařízení Komise (EU) 2019/2014.

Eco 40-60 s teplotou 40°C a volbou Suchá do skříňě je zkušebním programem praní a cyklu sušení v souladu s EN 62512 a programem testu energetického štítku v souladu s přenesené nařízení Komise (EU) 2019/2014.

\*\*\*\*\* : Tyto programy mohou být použity s aplikací HomeWhiz Spotřeba energie se může při připojení zvýšit.

- : Maximální náplň viz popis programu.



## INFORMACE

- Pomocné funkce v tabulce se mohou lišit podle modelu vaší pračky.
- Spotřeba vody a energie se může lišit od údajů v tabulce podle tlaku vody, tvrdosti a teploty vody, teploty okolí, typu a množství prádla, volby pomocných funkcí a rychlosti ždímání a výkyvů v napětí.
- Na displeji výrobku vidíte při volbě pracího programu dobu trvání daného programu. V závislosti na množství prádla v pračce se může čas zobrazený na displeji a doba trvání pracího cyklu lišit až o 1 až 1,5 hodiny. Doba trvání se automaticky opraví ihned po spuštění programu prání.
- Režimy výběru pomocných funkcí může výrobní společnost změnit. Mohou být přidány nové režimy výběru nebo mohou být odstraněny ty stávající.
- „Rychlost ždímání se může lišit podle programů, nicméně tato rychlost nemůže překročit maximální rychlost ždímání vaší pračky.“
- Vždy vyberte nejnižší vhodnou teplotu. Nejučinnější programy, pokud jde o spotřebu energie, jsou obecně ty, které fungují při nižších teplotách a delším trvání.
- Hluk a zbytková vlhkost jsou ovlivňovány rychlostí odstředování: čím vyšší je rychlost odstředování ve fázi odstředování, tím vyšší je hluk a nižší obsah zbytkové vlhkosti.

### Tabulka programů a spotřeby (pro sušení)

CZ	Program	Max. zátěž (kg)	Spotřeba vody (l)	Spotřeba energie (kWh)	Max. rychlost	Pomocní funkce							sušení level				Volitelný teplotní rozsah °C
						Předpírka	Rychlé prání+	Pára	Nemačková úprava+	Sušení	Extra sušení	Sušení do skříně	Sušení k žehlení	Časované sušení-Minuty			
	Cotton Dry	-	5	45	3,20	1400				•	*	•	•	•	•	•	-
	Synthetic Dry	-	3	30	2,10	-				•	*		•	•	•	-	
	Hygiene+ Wash & Dry	60	2	120	3,80	1400			*	•	*	•	•	•	•	90-30	
	5 Kg Wash & Dry	60	5	94	5,00	1400				•	*	•	•	•	•	60-Chlad	
	Wash & Wear	30	0,5	35	0,60	1200				•	*				•	30-Chlad	
	Wash & Wear	30	1	44	1,00	1200				•	*				•	30-Chlad	

## Spotřební hodnoty (CZ)

	Výběr teploty (°C)	Rychlost ždímnání (ot/min)	Kapacita (kg)	Doba trvání programu (hh:mm)	Spotřeba energie (kWh/cykklus)	Spotřeba vody (l/cykklus)	Teplota prádla (°C)	Zbývající obsah vlhkosti (%)
Eco 40-60	40	1400	8	03:38	0,955	54	40	53
	40	1400	4	02:47	0,550	35	32	53
	40	1400	2	02:47	0,320	28	23	53
Cottons	20	1400	8	03:40	0,600	93	20	53
Cottons	60	1400	8	03:40	1,800	90	60	53
Synthetics	40	1200	3	02:25	0,850	58	40	40
Xpress / Super Xpress	30	1400	8	00:28	0,200	68	23	62
Eco 40-60+Sušení do skříňě	40	1400	5	07:55	3,215	61	25	53
	40	1400	2,5	05:50	1,780	42	24	53

## 5.11 Volba pomocné funkce

Před spuštěním programu zvolte požadované pomocné funkce. Kdykoli dojde k výběru programu, rozsvítí se doplňkové funkce, které lze společně s ním vybrat.



### INFORMACE

- Kontrolky pomocných funkcí, které nelze vybrat společně s vybraným programem, se nerozsvítí. Pokud stisknete tlačítka těchto pomocných funkcí, uslyšíte varování a volba bude deaktivována.

Pokud program praní dosáhl bodu, kdy nelze vybrat pomocnou funkci, nemůžete zvolit žádnou funkci.



### INFORMACE

- Některé kombinace nelze zvolit současně. Pokud před spuštěním stroje zvolíte druhou pomocnou funkci, která je v rozporu s první funkcí, první zvolená funkce se zruší a aktivní zůstane druhá pomocná funkce.
- Pomocnou funkci neslučitelnou s programem nelze zvolit. (Viz „Tabulka programů a spotřeby“)
- Některé programy mají doplňující funkce, které musí být spuštěny s vybraným programem. Tyto funkce nemohou být zrušeny. Kontrolka příslušné pomocné funkce je již zapnuta.



### INFORMACE

- Nelze-li na konci programu sušení dosáhnout vybrané úrovně vlhkosti (Sušení k žehlení, Sušení k uložení do skříňě, Sušení k uložení do skříňě extra), pračka prodlouží dobu trvání programu automaticky. Program potrvá déle.
- Je-li zvoleno sušení na základě času, program bude ukončen, i když je prádlo stále mokré i na konci programu.
- Je-li během programu sušení dosaženo vybrané úrovně vlhkosti (Sušení k žehlení, Sušení k uložení do skříňě, Sušení k uložení do skříňě extra) nebo je-li v průběhu sušení na bázi času zjištěna extra suchost, program bude trvat kratší dobu. Na displeji se zobrazí snížení času.

## 5.11.1 Pomocné funkce

### • Předpírka

Předpírka je nutná pouze pro silně znečištěné prádlo. Bez předpírky šetříte energii, vodu, prací prášek a čas.

### • Rychlé praní+

Po výběru programu můžete stisknutím tlačítka nastavení rychlého praní zkrátit dobu trvání programu. U některých programů může být čas zkrácen o více než 50 %. Pro středně a lehce znečištěné prádlo však v kratším čase dosáhnete stejných výsledků praní.

I když záleží na programu, jedním stisknutím tlačítka Rychlé praní zkrátíte dobu programu na určitou úroveň. Podruhé stiskněte stejné tlačítko, aby se čas zkrátil na minimum.

Pro lepší výsledky praní nepoužívejte tlačítko Rychlé praní pro silně znečištěné prádlo.

Pro středně a lehce znečištěné prádlo použijte tlačítko Rychlé praní pro zkrácení doby programu.

### • Dálkové Ovládání

Toto pomocné funkční tlačítko můžete použít k připojení přístroje k inteligentním zařízením. Podrobné informace naleznete v části HomeWhiz a funkce dálkového ovládání.

### • Vlastní program

Tato pomocná funkce může být použita s aplikací HomeWhiz pouze pro programy pro praní bavlny a syntetiky. Když je tato pomocná funkce aktivována, můžete do programu přidat až 4 pomocná máchání. Můžete si vybrat a používat některé pomocné funkce, i když nejsou viditelné na vašem přístroji. Můžete zvýšit a snížit dobu programů pro praní bavlny a syntetiky

### • Sušení

Tato funkce prádlo po praní suší. Programy, které lze použít s touto funkcí, naleznete v tabulce programů.

## 5.11.2 Výběr funkce / programu stisknutím klávesy na 3 sekundy

### • Čištění Bubnu+ 3"

Pro výběr programu stiskněte klávesu pomocné funkce 1 a podržte ji po dobu 3 sekund.

Používejte pravidelně (jednou za 1 – 2 měsíce), abyste vyčistili buben a zajistili tak požadovanou hygienu. Pára se použije před programem, aby se změkčily zbytky v bubnu. Tento program používejte, když je pračka úplně prázdná.

Chcete-li dosáhnout lepších výsledků, nasypejte odstraňovač vodního kamene do přihrádky č. „2“. Tento program obsahuje krok sušení po vyčištění bubnu, aby došlo také k vysušení vnitřní části spotřebiče.



### INFORMACE

- Toto není prací program. Jde o program údržby.
- Program nespouštějte, dokud jsou v pračce nějaké předměty. Pokud tak učiníte, pračka automaticky zjistí, že je naplněna a přeruší program.

### • Nemačková úprava+ 3"

Pokud stisknete a podržte tlačítko pro výběr rychlosti ždímání po dobu 3 sekund, tato funkce bude vybrána a rozsvítí se kontrolka příslušného programu. Při výběru této funkce, se prádlo na konci programu provzdušňuje až po dobu 8 hodin, aby se zabránilo pomačkání. Kdykoliv během těchto 8 hodin můžete program zrušit a prádlo vyndat. Pro zrušení funkce stiskněte tlačítko pro výběr funkce nebo zapnutí / vypnutí spotřebiče. Kontrolka průběhu programu bude dále svítit, dokud nebude funkce zrušena nebo krok dokončen. Pokud funkci nezrušíte, zůstane aktivní i v následujících pracích cyklech.

### • Pára 3"

Pro výběr programu stiskněte klávesu pomocné funkce 2 a podržte ji po dobu 3 sekund.

Tento program použijte ke snížení pomačkání a zkrácení doby žehlení pro malé množství bavlněného, syntetického nebo smíšeného oblečení, které není znečištěno.

## • Dětský Zámek

Pomocí funkce Dětský zámek zabráníte dětem, aby ovlivňovaly funkce pračky. Tak můžete předejít změnám v aktuálním programu.



### INFORMACE

- Pokud je dětská pojistka zapnuta, můžete stisknutím tlačítka Zapnout / Vypnout pračku zapnout nebo vypnout. Program pokračuje po opětovném spuštění pračky.
- Pokud stisknete tlačítka, zatímco je aktivován dětský zámek, uslyšíte varování. Signál vypnete stisknutím tlačítek pětkrát.

### Zapnutí dětského zámku:

#### Stiskněte a podržte tlačítko Nastavení

úrovně sušení po dobu 3 sekund. Po ukončení odpočítávání „3-2-1“ se na displeji zobrazí ikona dětský zámek. Jakmile uvidíte toto varování, můžete tlačítko pro nastavení úrovně sušení uvolnit.

### Vypnutí dětského zámku:

#### Stiskněte a podržte tlačítko Nastavení

úrovně sušení po dobu 3 sekund. Po ukončení odpočítávání „3-2-1“ na displeji ikona dětský zámek zmizí.

## • Bluetooth

Funkci Bluetooth můžete použít ke spárování přístroje s vaším inteligentním zařízením. Tímto způsobem můžete pomocí svého inteligentního zařízení získat informace o vašem přístroji a ovládat jej.

### Aktivace Bluetooth:

#### Stiskněte a podržte tlačítko dálkového ovládání

po dobu 3 sekund. Po ukončení odpočítávání „3-2-1“ se na displeji zobrazí ikona „Bluetooth“. Uvolněte funkční tlačítko dálkového ovládání. Ikona Bluetooth bude blikat po dobu propojování přístroje s inteligentním zařízením. Pokud je připojení úspěšné, kontrolka ikony zůstane rozsvícená.

### Deaktivace Bluetooth:

#### Stiskněte a podržte tlačítko dálkového ovládání

po dobu 3 sekund. Po ukončení odpočítávání „3-2-1“ na displeji ikona „Bluetooth“ zmizí.



### INFORMACE

- Pro aktivaci funkce Bluetooth musíte dokončit první nastavení aplikace HomeWhiz. Pokud po nastavení stisknete tlačítko funkce dálkového ovládání, když je tlačítko v poloze funkce dálkového ovládání/stahování programu, bude připojení Bluetooth automaticky aktivováno.

## 5.12 Kroky sušení



### 5.12.1 Sušení k žehlení

Sušení se provádí, dokud úroveň suchosti nedosáhne úrovně Sušení k žehlení.

### 5.12.2 Sušení do skříně

Sušení se provádí, dokud úroveň suchosti nedosáhne úrovně Sušení do skříně.

### 5.12.3 Extra sušení

Sušení se provádí, dokud úroveň suchosti nedosáhne úrovně Extra sušení.



### INFORMACE

- Úroveň suchosti se může měnit v závislosti na směsi prádla, druhu materiálu, množství a úrovni vlhkosti prádla.
- Nepoužívejte pračku k sušení prádla, které obsahuje krajký, tyl, ozdoby, korálky, flitr, kostice atd. nebo prádlo s vysokým obsahem hedvábí.

## 5.12.4 Časované sušení-Minuty

Můžete zvolit 30, 90 nebo 150 minut sušení po dosažení požadované úrovně suchosti při nízké teplotě.



### INFORMACE

- Při sušení malého množství prádla (max. 2 kusy) je třeba vybrat kroky sušení na bázi času, a to v programech Bavlna a Syntetika.
- Pokud prádlo na konci programu sušení nedosáhlo požadované úrovně suchosti, lze k dokončení procesu vybrat sušení na bázi času.
- Když je vybrána tato funkce, spotřebič provede sušení po nastavenou dobu, bez ohledu na úroveň sušení.

## 5.13 Zobrazení času

Když program běží, čas zbývající do konce programu se zobrazí v hodinách a minutách, např. "01:30".



### INFORMACE

- Doba programu se může lišit od hodnot v tabulce „Program a spotřeba“ v závislosti na tlaku vody, tvrdosti vody a teplotě, teplotě prostředí, množství a typu prádla, zvolených přídatných funkcích a změnách v rozvodném napětí.

## 5.14 Čas ukončení



Pomocí funkce **Čas ukončení** lze spuštění programu odložit až o 24 hodin. Po stisknutí tlačítka **Čas ukončení** se zobrazí čas, který je odhadovaným časem ukončení programu. Pokud je nastaven **Čas ukončení**, rozsvítí se kontrolka **Čas ukončení**.

Aby bylo zajištěno, že je funkce Čas ukončení povolena a program skončí na konci definované doby trvání, měli byste po nastavení doby trvání stisknout tlačítko **Start / Pauza**. Tlačítko **Start / Pauza** přestane blikat a zůstane svítit.

Chcete-li zrušit funkci **Čas ukončení**, stiskněte a podržte tlačítko Čas ukončení, dokud se kontrolka Čas ukončení nevyvypne, nebo stiskněte tlačítko **Zap./Vyp** a spotřebič vypne.

1. Otevřete vkladací dvířka, vložte prádlo, prací prostředek atd.
2. Vyberte prací program, teplotu, rychlost ždímání a je-li třeba i doplňující funkce.
3. Stisknutím tlačítka **Čas ukončení** nastavte požadovaný čas ukončení. Kontrolka Čas ukončení se rozsvítí.
4. Stiskněte tlačítko **Start / Pauza**. Začne odpočítávání času. Symbol „:“ uprostřed času odloženého startu na displeji začne blikat.



### INFORMACE

- Když aktivujete funkci Čas ukončení, nepoužívejte tekuté prací prostředky! Na oblečení mohou zůstat skvrny.
- Dvířka zůstanou během odpočtu Čas ukončení uzamčena. Chcete-li dvířka odemknout, stiskněte tlačítko Start / Pauza a přepněte pračku do režimu pozastavení. Na konci odpočítávání se objeví symbol odloženého startu, spustí se prací cyklus a čas zvoleného programu se zobrazí na displeji.
- Když je výběr Času dokončení ukončen, čas, který se zobrazí na obrazovce, tvoří čas ukončení plus doba trvání vybraného programu.

## 5.15 Spuštění programu

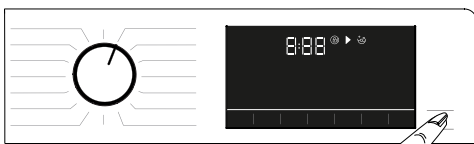

1. Pro spuštění programu stiskněte tlačítko **Start/Pauza**.
2. Blikající kontrolka tlačítka **Start / Pauza** zůstane svítit, což znamená, že program byl spuštěn.
3. Vkladací dvířka se zamknou. Během zamykání dvířek se zobrazí varování „Zamykání dvířek“.

## 5.16 Zámek nakládacích dveří



U pračky je k dispozici uzamykací systém, který brání otevření plnicích dvířek v případě, že je uvnitř vysoká hladina vody.

Když jsou dvířka zavřena, na panelu se rozsvítí kontrolka "Dvířka zamčena".



### INFORMACE

- Pokud je vybrána funkce dálkového ovládní, budou dvířka uzamčena. Chceteli dvířka otevřít, musíte stisknout tlačítko dálkového ovládní nebo změnit pozici programu, abyste deaktivovali funkci dálkového ovládní.

### Otevírání dvířek v případě výpadku proudu:



### INFORMACE

- V případě výpadku proudu můžete použít nouzovou rukojeť dvířek pod víčkem filtru čerpadla a ručně otevřít dvířka.



### VAROVÁNÍ!

- Před otevřením nakládacích dvířek se ujistěte, že ve stroji není voda, aby nedošlo k zaplavení. Voda může být horká a může způsobit opaření.

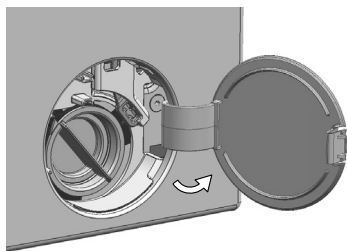

- Vypněte a odpojte zařízení od elektrické sítě.
- Otevřete víčko filtru čerpadla

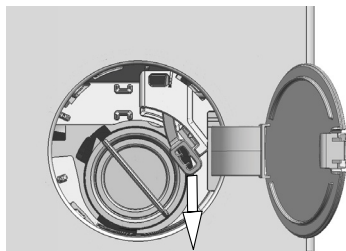

- Uvolněte nouzovou rukojeť dvířek, která se nachází na zadní straně krytu filtru.
- Vytáhněte rukojeť jedenkrát směrem dolů a otevřete nakládací dvířka.
- Pokud se nakládací dvířka neotevírají, zkuste rukojeť potáhnout znovu dolů.
- Nouzovou rukojeť nakládacích dvířek po otevření nakládacích dvířek uveďte do původní polohy.

## 5.17 Změna volby po spuštění programu

### 5.17.1 Přidání prádla po spuštění programu

Je-li úroveň vody ve spotřebiči při stisknutí tlačítka **Start / Pauza** vhodná, kontrolka „Dvířka zamčena“ zhasne.

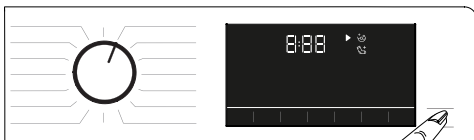

Není-li hladina vody v pračce po stisknutí tlačítka **Start / Pauza** vhodná, na panelu se zobrazí, že dvířka jsou zamčena.

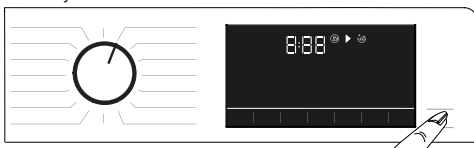



## 5.17.2 Přepnutí pračky do režimu pauzy:

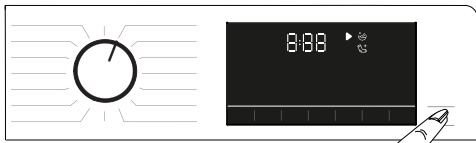

Stiskněte tlačítko **Start / Pauza** a spotřebič přepne do režimu zastavení.

## 5.17.3 Změna výběru programu po spuštění programu:

Pokud není dětský zámek aktivován, můžete změnit program, zatímco aktuální program běží. Touto akcí zrušíte spuštěný program.



### INFORMACE

- Nově vybraný program se spustí.

## 5.17.4 Změna pomocné funkce, otáček a teploty

Doplňkové funkce můžete zrušit nebo vybrat podle toho, kterého kroku program dosáhl. Viz „Volba pomocné funkce“.

Rovněž můžete měnit nastavení rychlosti ždímání, teploty a sušení. Viz „Výběr rychlosti“ a „Výběr teploty“.



### INFORMACE

- Dvířka pračky se neotevřou, pokud je teplota uvnitř vysoká nebo je hladina vody nad dveřním otvorem.

## 5.18 Zrušení programu

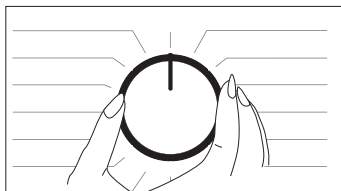

Program se zruší, pokud je přepínač programu přepnut na jiný program nebo pokud je pračka vypnuta a zapnuta tímto tlačítkem.



### INFORMACE

- Pokud stisknete tlačítko pro výběr programů ve chvíli, kdy je aktivován dětský zámek, program se nezruší. Nejprve musíte zrušit Dětský zámek.
- Pokud chcete otevřít dvířka pračky poté, co jste zrušili program, ale není to možné, protože je hladina vody nad dveřním otvorem, otočte knoflíkem pro Volbu Programu na program Čerpání+Ždímání a vypusťte vodu z pračky.

## 5.19 Ukončení programu

Po skončení programu se zobrazí symbol Konec.

Pokud do 10 minut nestisknete žádné tlačítko, spotřebič se přepne do režimu pozastavení. Displej a všechny kontrolky se vypnou.

Kroky dokončeného programu se zobrazí po stisknutí jakéhokoliv tlačítka.

## 5.20 Vaše pračka má funkci "Režim Pauzy".

Po zapnutí pračky pomocí tlačítka Zapnout / Vypnout, pokud nespustíte žádný program ve výběrovém kroku nebo pokud neprovedete nic jiného, nebo pokud nic neuděláte po dobu 2 minut po ukončení vybraného programu, program automaticky přepne do režimu úspory energie. Má-li váš produkt displej, na kterém se zobrazí délka trvání programu, tento displej se vypne. Pokud otočíte knoflíkem volby programu nebo stisknete libovolné tlačítko, kontrolky se přepnou do předchozí pozice. Výběry provedené při ukončení režimu úspory energie se mohou změnit. Před spuštěním programu zkontrolujte správnost svých výběrů. V případě potřeby proveďte nastavení znovu. Toto není chyba.

## 5.21 HomeWhiz a funkce dálkového ovládání.

HomeWhiz vám umožní používat vaše chytré zařízení k ovládání vaší pračky a k získávání informací o jejím stavu. S aplikací HomeWhiz tak můžete používat své chytré zařízení k provádění různých úkonů, které lze provádět i na spotřebiči. Některé funkce můžete používat pouze s aplikací HomeWhiz.

Pro použití funkce Bluetooth na vašem spotřebiči je nutné si stáhnout aplikaci HomeWhiz z obchodu s aplikacemi na vašem chytrém zařízení. Abyste mohli aplikaci nainstalovat, ujistěte se, že je vaše chytré zařízení připojeno k internetu. Pokud používáte tuto aplikaci poprvé, postupujte prosím k provedení registrace podle pokynů na obrazovce. Jakmile je proces registrace dokončen, můžete prostřednictvím tohoto účtu používat všechny spotřebiče s funkcí HomeWhiz ve své domácnosti.

Pro zobrazení spotřebičů spárovaných s vašim účtem klepněte na „Přidat / odebrat spotřebič“ na stránce aplikace “HomeWhiz”. Tyto produkty můžete spárovat na této stránce.



### INFORMACE

- Abyste mohli využívat funkci HomeWhiz, ujistěte se, že máte na vašem chytrém zařízení nainstalovanou aplikaci, která bude spárována s pračkou pomocí Bluetooth. Pokud pračka není připojena k chytrému zařízení, funguje jako zařízení, které nemá funkci HomeWhiz.
- Váš přístroj bude spárován s vašim inteligentním zařízením prostřednictvím Bluetooth. Prostřednictvím tohoto párování budou povoleny ovládací prvky z aplikace. Z tohoto důvodu musí být signál Bluetooth mezi výrobcem a inteligentním zařízením dostatečně silný.
- Verze Android a iOS podporované aplikací HomeWhiz naleznete na stránce [www.homewhiz.com](http://www.homewhiz.com).



### VAROVÁNÍ!

- Všechna bezpečnostní opatření popsaná v části „**VŠEOBECNÉ BEZPEČNOSTNÍ POKYNY**“ vaší uživatelské příručky se týkají i dálkového ovládání prostřednictvím funkce HomeWhiz.

## 5.21.1 Nastavení HomeWhiz

Pro spuštění aplikace musí být váš produkt a aplikace HomeWhiz propojeny. Chcete-li toto spojení navázat, postupujte podle níže uvedených kroků pro nastavení produktu a aplikace HomeWhiz.

- Pokud přidáváte přístroj poprvé, klepněte na tlačítko “Přidat nebo odebrat zařízení” v aplikaci HomeWhiz. Poté klepněte na „Klepnutím sem nastavíte nový spotřebič“. Postupujte podle níže uvedených kroků a pokynů v aplikaci HomeWhiz.

- Chcete-li spustit instalaci, ujistěte se, že je vaše pračka vypnuta. Stiskněte a podržte tlačítko teploty a tlačítko dálkového ovládání současně po dobu 3 sekund, abyste přepnuli přístroj do režimu nastavení HomeWhiz.



- Když je spotřebič v režimu nastavení HomeWhiz, uvidíte na displeji animaci a ikona Bluetooth bude blikat, dokud se vaše pračka nepropojí s inteligentním zařízením. V tomto režimu je povoleno pouze tlačítko programu. Ostatní tlačítka jsou zakázána.



- Na obrazovce v aplikaci vyberte vaši pračku a stiskněte tlačítko Další.
- Pokračujte podle pokynů na obrazovce, dokud se aplikace HomeWhiz nezeptá na přístroj, který chcete připojit k vašemu inteligentnímu zařízením.
- Vraťte se do aplikace HomeWhiz a počkejte, dokud nebude dokončeno nastavení. Po dokončení instalace dejte pračce název. Nyní můžete klepnout na obrazovku a zobrazit produkt, který jste přidali do aplikace HomeWhiz.



### INFORMACE

- Pokud nelze nastavení dokončit během 5 minut, pračka se automaticky vypne. V takovém případě budete muset nastavení zopakovat. Pokud problém přetrvává, obraťte se na autorizovaný servis.
- Pračku můžete používat s více než jedním zařízením. Aby to bylo možné, stáhněte si HomeWhiz do každého zařízení. Když spustíte aplikaci, budete se muset přihlásit pomocí účtu, který jste dříve vytvořili a spárovali s vaší pračkou. V jiném případě si prosím přečtete "Nastavení pračky, která je připojena k účtu někoho jiného".



## VAROVÁNÍ!

- Pro nastavení HomeWhiz musí být vaše chytré zařízení připojeno k internetu. V opačném případě aplikace HomeWhiz nedovolí úspěšně dokončit instalační postup. Pokud máte problémy s připojením k internetu, obraťte se na svého poskytovatele internetových služeb.



## INFORMACE

- Aplikace HomeWhiz vás může požádat o zadání čísla produktu uvedeného na štítku produktu. Štítek produktu se nachází na vnitřní straně dvířek produktu. Číslo produktu je uvedeno na tomto štítku.



### 5.21.2 Nastavení pračky, která je připojena k účtu někoho jiného

Pokud byla pračka, kterou chcete použít, předtím zavedena do systému pomocí účtu někoho jiného, musíte zvolit nové připojení mezi aplikací HomeWhiz a produktem.

- Stáhněte aplikaci HomeWhiz na svém chytrém zařízení, které budete používat.
- Vytvořte nový účet a přihlaste se k tomuto účtu v aplikaci HomeWhiz.
- Pro dokončení nastavení postupujte podle kroků v Nastavení HomeWhiz (5.21.1 HomeWhiz Setup).



## VAROVÁNÍ!

- Vzhledem k tomu, že HomeWhiz a funkce dálkového ovládání vašeho produktu funguje pomocí párování přes Bluetooth, může být produkt ovládán pouze jednou aplikací HomeWhiz.

### 5.21.3 Používání funkčního tlačítka dálkového ovládání.

Po nastavení HomeWhiz se Bluetooth automaticky zapne. Chcete-li aktivovat nebo deaktivovat připojení Bluetooth, viz 5.11.2 Bluetooth 3”.

Pokud pračku vypnete a zapnete v době, kdy je povoleno připojení Bluetooth, automaticky se znovu připojí. Pokud se spárované zařízení dostane mimo dosah, připojení Bluetooth se automaticky vypne. Z tohoto důvodu budete muset znovu zapnout Bluetooth, pokud chcete použít funkci dálkového ovládání. Stav připojení můžete zkontrolovat podle symbolu Bluetooth na displeji. Pokud je symbol zapnut, znamená to, že je navázáno spojení přes Bluetooth. Pokud symbol bliká, produkt se pokouší připojit. Pokud je symbol zhaslý, nemáte připojení.



## VAROVÁNÍ!

- Pokud je přístroj připojen k Bluetooth, je možné zvolit funkci dálkového ovládání. Pokud není možné zvolit funkci dálkového ovládání, zkontrolujte stav připojení. Pokud se připojení nezdařilo, zopakujte úvodní nastavení na vašem spotřebiči.
- Z bezpečnostních důvodů dvířka výrobku zůstanou uzamčena, zatímco funkce dálkového ovládání je zapnutá, nezávisle na provozním režimu. Chcete-li otevřít dvířka výrobku, musíte otočit knoflíkem volby programů nebo stisknout klávesu dálkového ovládání a vypnout funkci dálkového ovládání.

Chcete-li pračku ovládat dálkově, je třeba aktivovat funkci dálkového ovládání stisknutím tlačítka dálkového ovládání, kdy knoflík výběru programů bude v pozici Stáhnout program / Dálkové ovládání na kontrolním panelu pračky. Pokud bude pračka propojena, zobrazí se displej uvedený níže.



Je-li zapnuto dálkové ovládání, můžete pračku pouze ovládat a vypínat nebo sledovat stav na pračce. A všechny funkce kromě dětského zámku lze ovládat prostřednictvím aplikace. Zda je funkce dálkového ovládání zapnuta nebo vypnuta, poznáte podle kontrolky funkce na tlačítku.

Pokud je funkce dálkového ovládání vypnuta, provádí se všechny úkony na pračce a v aplikaci je povoleno pouze sledování stavu.

Pokud funkci dálkového ovládání nelze aktivovat, po stisknutí tlačítka uslyšíte varování. To může nastat, pokud je pračka zapnuta nebo není spárována přes Bluetooth. K tomuto případu dojde, například při vypnutí Bluetooth nebo při otevření dvířek pračky.

Pokud tuto funkci zapnete na pračce, tato funkce zůstane zapnutá, s výjimkou určitých případů, což vám umožní ovládat vaši pračku na dálku přes Bluetooth.

#### **V některých případech se funkce sama deaktivuje z důvodu bezpečnosti:**

- Pokud dojde k přerušení napájení vaší pračky.
- Když knoflíkem programu byl vybrán jiný program nebo když byl produkt vypnut.

### **5.21.4 - Řešení problémů**

Pokud máte problémy s ovládáním nebo připojením, postupujte podle níže uvedených kroků. Sledujte, zda problém přetrvává i po provedení daného opatření. Pokud se problém nevyřeší, proveďte následující.

- Zkontrolujte, zda je vaše chytré zařízení připojeno k příslušné domácí síti.
- Restartujte přístroj.
- Vypněte a znovu zapněte Bluetooth na kontrolním panelu.
- Pokud nelze navázat spojení pomocí výše uvedených opatření, zopakujte úvodní nastavení na vaší pračce.

Pokud problém přetrvává, poraďte se s autorizovaným servisem.

## **6 Údržba a čištění**

Životnost výrobku se prodlouží a časté problémy se ani nevyskytnou, pokud provádíte pravidelné čištění.

### **6.1 Čištění přihrádky na prací prostředek**

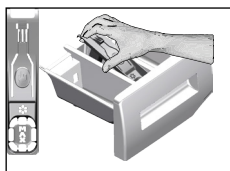

Přihrádku na prací prostředek čistěte v pravidelných intervalech (každé 4-5 pracích cyklů), jak je zobrazeno níže, abyste včas zabránili nahromadění práškového pracího prostředku včas.

- 1 Vyměňte sifon tak, jak je to znázorněno na obrázku. Až provedete níže uvedený postup čištění, vraťte sifon zpět na místo a zatlačte jeho přední část dolů, aby se zachytily pojistné západky.



#### **INFORMACE**

- Pokud se v prostoru pro aviváž začne hromadit více než normální množství směsice vody a aviváže, je nutné sifon vyčistit.

2. Umyjte přihrádku a sifon dostatečným množstvím vlažné vody v umyvadle. Abyste předešli tomu, že zbytky prášku přijdou do kontaktu s vaší pokožkou, vyčistěte přihrádku a sifon kartáčkem.
- 3 Po vyčištění vložte přihrádku zpět na místo a zkontrolujte, zda správně sedí.

### **6.2 Čištění dvířek a bubnu**

V případě spotřebičů s programem čištění bubnu si přečtěte Návod k obsluze – Programy.



Po každém praní zkontrolujte, zda v bubnu nezůstaly žádné cizí předměty. Pokud se zablokují otvory znázorněné na obrázku, uvolněte je pomocí párátko.



## INFORMACE

- Cizí kovové předměty způsobí na bubnu skvrny od rzi. Skvrny na povrchu bubnu odstraňte čistidly na nerezovou ocel. Nikdy nepoužívejte ocelovou vlnu nebo drátěnku.



## UPOZORNĚNÍ!

- Nikdy nepoužívejte houbičky nebo hrubé materiály. Ty by mohly poškodit lakované a plastové povrchy.

## 6.3 Čištění konstrukce a ovládacího panelu

Trup pračky umývejte mýdlovým roztokem nebo nekorozivním jemným gelovým čistidlem a usušte měkkým hadříkem.

Ovládací panel čistěte jen měkkým a navlhčeným hadříkem.

## 6.4 Čištění filtrů na přívodu vody

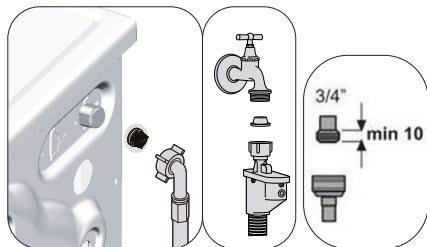

Na konci každého vstupního ventilu na zadní straně stroje je filtr stejně jako na konci každé přívodní hadice v místě připojení ke kohoutku. Tyto filtry brání ve vstupu cizích předmětů a nečistoty z vody do pračky. Jsou-li filtry špinavé, musí se vyčistit.

1. Zavřete kohoutky.
2. Pro přístup k filtrům na vstupních vodovodních ventilech sejměte matice hadic pro přívod vody. Zbytky vyčistěte vhodným kartáčem. Jsou-li filtry příliš špinavé, vyjměte je kleštěmi a nahradte novými.
3. Vyjměte filtry na plochem konci přívodních hadic společně s těsněním a vyčistěte je důkladně pod tekoucí vodou.
4. Vraťte těsnění a filtry opatrně zpět na místa a utáhněte matice hadic rukou.

## 6.5 Odčerpání zbytkové vody a čištění filtru čerpadla

Filtrační systém vaší pračky brání tomu, aby lopatky čerpadla při odčerpávání vody zablokovaly předměty jako knoflíky, mince a části látky. Voda se pak odčerpá bez jakýchkoli problémů a životnost čerpadla se prodlouží. Pokud vaše pračka neodčerpává vodu, může být ucpaný filtr čerpadla. Filtr je nutno čistit při zanesení nebo každé 3 měsíce. Před čištěním filtru čerpadla je nutné odčerpat vodu. Před přepravou stroje (např. při stěhování) nebo v případě zamrznutí vody může navíc být nutné vyčerpat veškerou vodu.



## UPOZORNĚNÍ!

- Cizí předměty ponechané ve filtru čerpadla mohou váš spotřebič poškodit nebo mohou způsobit problém s hlučností.
- Pokud spotřebič nepoužíváte, zavřete kohoutek, odpojte napájení a vypustte vodu z pračky - na místech, kde existuje nebezpečí zamrznutí.
- Po každém použití vypněte kohoutek přívodu vody.

1. Pro vyčištění špinavého filtru a odčerpání vody, Odpojte pračku ze sítě.



## UPOZORNĚNÍ!

- Teplota vody v pračce může vystoupat až na 90 °C. Aby nedošlo k popálení, je nutné filtr čistit až poté, co voda v pračce zchladne.

2. Otevřete kryt filtru. Zatlačte na kryt ve směru šipky a vytáhněte jej směrem k sobě.

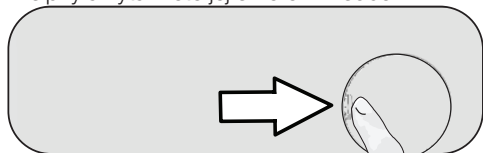

3. K odčerpání vody z pračky.

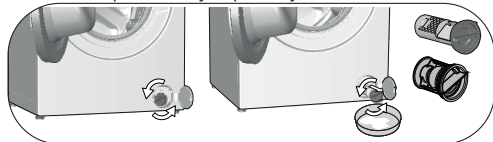

- a. Abyste mohli zachytit vodu vytékající z filtru, umístěte před filtr velkou mělkou nádobu.  
b. Otočte a uvolněte filtr čerpadla tak, aby začala voda vytékat (proti směru hodinových ručiček). Vytékající vodu zachyťte do nádoby, kterou jste umístili před filtr. Rozlitou vodu vytřete hadříkem.  
c. Když v přístroji nezbývá žádná voda, vyjměte filtr ven tak, že jím budete otáčet.
4. Vyčistěte zbytky i vlákna ve filtru a to i v oblasti rotoru čerpadla.
5. Filtr vyměňte.
6. Kryt filtru zavřete.

## 7 Odstraňování problémů

### Programy se po zavření vkládacích dvířek nespustí.

- Nebylo stisknuto tlačítko Start / Pauza / Zrušit. >>> \*Stiskněte tlačítko Start / Pauza / Zrušit.
- Pokud je pračka příliš zatížena, může být obtížné, aby se vkládací dvířka zavřela.>>> \*Vložte méně prádla a ujistěte se, že jsou dvířka zavřena správně.

### Program nelze spustit nebo zvolit.

- Pračka se přepnula do režimu vlastní obrany vlivem závady na přívodu (například napětí, tlak vody, atd.).>>> Chcete-li stornovat program, otočte tlačítko volby programu pro volbu jiného programu. Předchozí program bude zrušen (viz „Zrušení programu“).

### Voda v pračce.

- Z důvodu procesů kontroly jakosti během výroby mohlo v produktu zůstat malé množství vody. >>>Toto není chyba; voda není pro spotřebič škodlivá.

### Ve spodní části stroje dochází k uniku vody.

- Došlo k problému s hadicemi nebo filtrem čerpadla. >>> Ujistěte se, zda je těsnění hadic pro přívod vody bezpečně upevněno. Hadice pevně připevněte ke kohoutku.
- Filtr čerpadla není bezpečně zavřen. >>>Zkontrolujte, zda je filtr čerpadla bezpečně uzavřen.

### Spotřebič nenapouští vodu.

- Kohoutek je zavřen. >>> Otevřete kohoutky.
- Hadice pro přívod vody je ohnuta. >>> Hadici narovnejte.
- Filtr na přívodu vody je ucpán. >>> Filtr vyčistěte.
- Dvířka nejsou zavřena. >>> Zavřete dvířka.

### Spotřebič nevypouští vodu.

- Odtoková hadice může být ucpána nebo ohnuta. >>> Hadici vyčistěte nebo narovnejte.
- Filtr čerpadla je ucpán. >>> Filtr čerpadla vyčistěte.

### Spotřebič vibruje nebo je hlučný.

- Spotřebič není vyrovnan. >>> Spotřebič vyrovnejte nastavením nožek.
- Do filtru čerpadla pronikl tvrdý předmět. >>> Filtr čerpadla vyčistěte.
- Neodstranili jste bezpečnostní šrouby pro přepravu. >>> Odstraňte přepravní bezpečnostní šrouby.
- V pračce je příliš málo prádla. >>> Do pračky přidejte víc prádla.
- Zařízení může být přeplněno prádlem. >>> Vyjměte část prádla ze spotřebiče a rozložte prádlo rukou tak, abyste je rovnoměrně rozprostřeli.
- Spotřebič je v kontaktu s pevným povrchem. >>> Zkontrolujte, že se o nic neopírá.

### Spotřebič se zastavil krátce po spuštění programu.

- Spotřebič se zastavil z důvodu nízkého napětí. >>> Jakmile se napětí vrátí na normální úroveň, spotřebič se znovu spustí.

### **Spotřebič přímo vypouští napouštěnou vodu.**

- Odtoková hadice může být v nevhodné výšce. >>> Připojte odtokovou hadici podle návodu k obsluze.

### **Během praní není ve spotřebiči vidět žádná voda.**

- Hladinu vody nelze vidět zvenku pračky. Toto není chyba.

### **Vkládací dvířka nemohou být otevřena.**

- S ohledem na hladinu vody v produktu se aktivoval zámek dveří. >>> Vodu vypustte spuštěním programu Čerpat nebo Ždímat.
- Pračka může ohřívát vodu nebo ždímat >>> Počkejte, až bude program dokončen.
- Vkládací dvířka se mohla zaseknout v důsledku tlaku, kterému jsou vystavena. >>> Uchopte rukojeť, zatlačte a zatáhněte za vkládací dvířka, abyste je uvolnili od tlaku a otevřete je.
- Vkládací dvířka se neotevřou, není-li k dispozici napájení. >>> Chcete-li otevřít dvířka, otevřete víčko filtru čerpadla a vytáhněte nouzovou rukojeť umístěnou na zadní straně krytu. Viz „Zámek vkládacích dvířek“

### **Praní trvá déle, než je uvedeno v návodu k použití.(\*)**

- Tlak vody může být nízký. >>> Vzhledem k tomu, že se množství vody snížilo, pračka bude čekat, až bude mít dostatek vody, aby se zabránilo špatné kvalitě praní. Proto se délka doby praní prodlouží.
- Napětí může být nízké. >>> Pokud je napájecí napětí nízké, doba praní se prodlouží, aby se zabránilo špatné kvalitě praní.
- Teplota vody na vstupu je nízká. >>> Nutný čas k zahřátí vody se ve studených obdobích prodlouží. Doba praní se může prodloužit také, aby se předešlo špatným výsledkům praní.
- Mohl se zvýšit počet cyklů máchání a/nebo množství vody k máchání. >>> Pokud je zapotřebí lepší máchací výkon, pračka zvýší množství vody k máchání a v případě potřeby přidá další cyklus máchání.
- Mohla se vytvořit nadměrná pěna a mohl se aktivovat systém automatické absorpce pěny následkem použití příliš velkého množství pracího prostředku. >>> Použijte doporučené množství pracího prostředku.

### **Časovač programu neprovádí odpočítávání. (U modelů s displejem) (\*)**

- Časovač se mohl zastavit během napouštění vody. >>> Ukazatel časovače nebude odpočítávat, dokud stroj nenabere dostatečné množství vody. Když se sníží množství přijaté vody, pračka bude čekat, až bude mít dostatek vody, aby se zabránilo špatným výsledkům praní. Ukazatel časovače pak obnoví odpočítávání.
- Časovač se mohl zastavit během ohřívání. >>> Ukazatel časovače neprovede odpočítávání, dokud stroj nedosáhne zvolené teploty.
- Časovač se mohl zastavit během ždímní. >>> Systém automatické detekce nevyváženého nákladu se mohl spustit z důvodu nerovnoměrného rozložení prádla v bubnu.

### **Časovač programu neprovádí odpočítávání. (\*)**

- Prádlo je ve spotřebiči nevyvážené. >>> Systém automatické detekce nevyváženého nákladu se mohl spustit z důvodu nerovnoměrného rozložení prádla v bubnu.

### **Spotřebič nepřepne na ždímní. (\*\*)**

- Prádlo je ve spotřebiči nevyvážené. >>> Systém automatické detekce nevyváženého nákladu se mohl spustit z důvodu nerovnoměrného rozložení prádla v bubnu.
- Spotřebič nezačne ždímat, není-li voda zcela odčerpána. >>> Zkontrolujte filtr a odtokovou hadici.
- Mohla se vytvořit nadměrná pěna a mohl se aktivovat systém automatické absorpce pěny následkem použití příliš velkého množství pracího prostředku. >>> Použijte doporučené množství pracího prostředku.

### **Prací výkon je špatný: Oblečení šedne.(\*\*)**

- Dlouho bylo používáno nedostatečné množství pracího prášku. >>> Použijte doporučené množství pracího prostředku vhodného pro tvrdost vody a prádlo.
- Dlouho se pralo při nízkých teplotách. >>> U prádla, které chcete vyprat, vyberte správnou teplotu.
- Tvrdá voda a nedostatečné množství pracího prostředku. >>> Používání tvrdé vody spolu s nedostatečným množstvím pracího prostředku může způsobit akumulaci nečistot a způsobovat časem šedivění prádla. Jakmile k zešednutí dojde, těžko se odstraňuje. Použijte doporučené množství pracího prostředku vhodné pro tvrdost vody a prádlo.
- Bylo použito nadměrné množství pracího prostředku. >>> Použijte doporučené množství pracího prostředku vhodného pro tvrdost vody a prádlo.

### **Prací výkon je špatný: Nečistoty zůstávají nebo prádlo není vybělené. (\*\*)**

- Bylo použito nedostatečné množství pracího prostředku. >>> Použijte doporučené množství pracího prostředku vhodného pro prádlo.
- Pračka může být přetížena. >>> Nepřetěžujte pračku. Naplňte pračku množstvím doporučeným v tabulce „Program a spotřeba“.
- Byl zvolen špatný program a teplota. >>> Pro prádlo které chcete vyprat, vyberte správnou teplotu.
- Byl použit špatný typ pracího prostředku. >>> Použijte originální prací prostředek vhodný pro spotřebič.
- Prací prostředek je založen ve špatné přihrádce. >>> Prací prostředek dejte do správné přihrádky. Nesměšujte bělidlo a prací prostředek.

### **Prací výkon je špatný: Na prádle zůstávají olejové skvrny. (\*\*)**

- Buben není pravidelně čistěn. >>> Buben pravidelně čistěte. Viz 6.2.

### **Prací výkon je špatný: Oblečení zapáchá. (\*\*)**

- Dlouhodobé praní při nízkých teplotách a / nebo krátkých programech způsobuje v bubnu zápach a bakterie. >>> Po každém pracím cyklu ponechte zásuvku na prací prostředek a vkládací dvířka pračky pootvěřená. Tak nemůže dojít ke vzniku vlhkého prostředí vhodného pro hromadění bakterií.

## Barva oblečení vybledla. (\*\*)

- Pračka může být přetížena. >>> Nepřetěžujte pračku.
- Prací prostředek zvlhnl. >>> Prací prostředky uchovávejte v prostředí bez vlhkosti a nevystavujte je nadměrným teplotám.
- Je zvolena vyšší teplota. >>> Vyberte správný program a teplotu v souladu s typem oblečení a úrovní znečištění.

## Máchací výkon je špatný

- Množství, značka a podmínky skladování pracího prostředku nebyly vhodné. >>> Použijte prací prostředek vhodný pro pračku a vaše prádlo. Prací prostředky uchovávejte v prostředí bez vlhkosti a nevystavujte je nadměrným teplotám.
- Prací prostředek mohl být přidán do nesprávné přihrádky. >>> Pokud do přihrádky předpírky přidáte prací prostředek i v případě, že jste nevybrali program předpírky, zařízení může tento čistící prostředek odebrat během kroku máchání nebo změkčování. Prací prostředek vložte do správné přihrádky.
- Filtr čerpadla je ucpaný. >>> Filtr zkontrolujte.
- Odtoková hadice je ohnuta. >>> Odtokovou hadici zkontrolujte.

## Prádlo je po prání tvrdé. (\*\*)

- Bylo použito nedostatečné množství pracího prostředku. >>> Použití nedostatečného množství pracího prostředku může způsobit, že bude prádlo časem tvrdší. Použijte vhodné množství prášku v souladu s tvrdostí vody.
- Prací prostředek mohl být přidán do nesprávné přihrádky. >>> Pokud do přihrádky předpírky přidáte prací prostředek i v případě, že jste nevybrali program předpírky, zařízení může tento prací prostředek odebrat během kroku máchání nebo změkčování. Prací prostředek vložte do správného oddílu.
- Prací prostředek se smíchal s aviváží. >>> Aviváž a prací prostředek nemíchejte dohromady. Zásuvku umyjte a vypláchněte horkou vodou.

## Prádlo nevoní jako aviváž. (\*\*)

- Prací prostředek mohl být přidán do nesprávné přihrádky. >>> Pokud do přihrádky předpírky přidáte prací prostředek i v případě, že jste nevybrali program předpírky, zařízení může tento čistící prostředek odebrat během kroku máchání nebo změkčování. Zásuvku umyjte a vypláchněte horkou vodou. Prací prostředek vložte do správného oddílu.
- Prací prostředek se smíchal s aviváží. >>> Aviváž a prací prostředek nemíchejte dohromady. Zásuvku umyjte a vypláchněte horkou vodou.

## Zbýtky pracího prostředku v zásobníku na prací prášek. (\*\*)

- Prací prostředek mohl být přidán do mokré zásuvky. >>> Před přidáním pracího prostředku zásuvku na prací prostředek vysušte.
- Prací prostředek zvlhnl. >>> Prací prostředky uchovávejte v prostředí bez vlhkosti a nevystavujte je nadměrným teplotám.
- Tlak vody je nízký. >>> Zkontrolujte tlak vody.
- Prací prostředek v hlavním zásobníku zvlhnl během předpírky. Otvory v zásobníku jsou zablokované. >>> Otvory zkontrolujte a jsou-li ucpané, vyčistěte je.
- Došlo k problému s ventily zásobníku. >>> Kontaktujte zástupce autorizovaného servisu.
- Prací prostředek se smíchal s aviváží. >>> Aviváž a prací prostředek nemíchejte dohromady. Zásuvku umyjte a vypláchněte horkou vodou.

## Na prádle zůstávají stopy pracího prášku.

- Pračka může být přetížena. >>> Nepřetěžujte pračku.
- Byl zvolen špatný program a teplota. >>> Pro prádlo, které chcete vyprat, vyberte správnou teplotu.
- Byl použit špatný prací prostředek. >>> Pro prádlo, které chcete vyprat, vyberte správný prací prostředek.

## Ve spotřebiči se tvoří příliš mnoho pěny. (\*\*)

- V pračce se používají nevhodné prací prostředky. >>> Použijte prací prostředky vhodné pro pračku.
- Bylo použito nadměrné množství pracího prostředku. >>> Použijte doporučené množství pracího prostředku vhodného pro prádlo.
- Prací prostředek mohl být skladován za nevhodných podmínek. >>> Prací prostředek uchovávejte na uzavřeném a suchém místě. Neskladujte na nadměrně horkých místech.
- Pletené prádlo, jako jsou tyly, může kvůli své struktuře příliš mnoho pění. >>> Pro tyto typy tkanin používejte méně pracího prostředku.
- Prací prostředek je založen ve špatné přihrádce. >>> Prací prostředek dejte do správné přihrádky.
- Aviváž se vybírá z přihrádky příliš brzy. >>> Mohlo dojít k problému s ventily nebo se zásuvkou na prací prostředek. Kontaktujte zástupce autorizovaného servisu.

## Z přihrádky na prací prostředek vytéká pěna.

- Používá se nadměrné množství pracího prostředku. >>>> Namíchejte 1 lžičku aviváže a ½ litru vody a nalijte ji do přihrádky na hlavní prání v zásuvce na prací prostředek.
- Dejte prací prostředek do přístroje vhodný pro programy a maximální náplně uvedené v tabulce „Program a spotřeba“. Pokud používáte přídatné chemikálie (odstraňovače skvrn, bělidla atd.), snižte množství pracího prostředku.

## Sušení trvá příliš dlouho.

- Pračka může být přetížena. >>> Nepřetěžujte pračku.
- Ždímní nemusí být pro prádlo dostatečné. >>> Zvolte vyšší rychlost ždímní v kroku prání.
- Kohoutek je zavřen. >>> Otevřete kohoutky.

## Prádlo vytážené z pračky po sušení je vlhké.

- Zvolený program nemusí být vhodný pro tento typ prádla. >>> Zkontrolujte štítky na oblečení a odpovídajícím způsobem vyberte program nebo dodatečně vyberte časované programy.
- Pračka může být přetížena. >>> Nepřetěžujte pračku.
- Ždímní nemusí být pro prádlo dostatečné. >>> Zvolte vyšší rychlost ždímní v kroku prání.

## Pračka se nespouští nebo nelze spustit program.

- Napájecí kabel nemusí být zapojen. >>> Zkontrolujte, zda je napájecí kabel zapojen.
- Program není nastaven nebo nebylo stisknuto tlačítko Start / Pauza / Zrušit. >>> Zkontrolujte, zda je program nastaven a zda není v pohotovostním režimu.
- Možná je aktivována funkce Dětský zámek. >>> Dětský zámek vypněte.



### **Prádlo se srazí, bledne barva, pošpiní se nebo se poškodí.**

- Zvolený program nemusí být vhodný pro tento typ prádla. >>> Zkontrolujte štítky na oblečení a odpovídajícím způsobem vyberte program nebo dodatečně vyberte časované programy. Nesmí se sušit prádlo, které není vhodné pro sušení.

### **Spotřebič nesuší.**

- Prádlo není usušené nebo není aktivován krok sušení. >>> Zkontrolujte, zda je po vybraném programu prání vybrána funkce sušení.

### **Vkládací dvířka nemohou být otevřena.**

- Dvířka pračky se z bezpečnostních důvodů nemusí otevírat. >>> Je-li na displeji po kroku sušení aktivní indikátor zamknutí dveří, nechá pračka dvířka zamčené pro vaši bezpečnost, dokud nevychladnou.
- Vkládací dvířka se neotevřou, není-li k dispozici napájení. >>> Chcete-li otevřít dvířka, otevřete víčko filtru čerpadla a vytáhněte nouzovou rukojeť umístěnou na zadní straně krytu. Viz „Zámek vkládacích dvířek“

### **Na konci programu zůstává prádlo vlhké. (\*)**

- Mohla se vytvořit nadměrná pěna a mohl se aktivovat systém automatické absorpce pěny následkem použití příliš velkého množství pracího prostředku. >>> Použijte doporučené množství pracího prostředku.

(\*) Není-li prádlo v bubnu rovnoměrně rozložené, pračka se na ždímání nepřepne, brání tak poškození spotřebiče a jeho okolí. Prádlo v pračce upravte a znovu zahajte ždímání.

(\*\*) Buben není pravidelně čištěn. >>> Buben pravidelně čistěte. Viz 6.2



#### **UPOZORNĚNÍ!**

- Pokud problém neodstraníte, ačkoli jste použili pokyny v tomto oddíle, kontaktujte prodejce nebo zástupce autorizovaného servisu. Nikdy se nesnažte opravit nefunkční výrobek sami.



#### **VAROVÁNÍ!**

- Zkontrolujte kapitolu HomeWhiz a zjistěte, jak tento problém odstranit.



# beko

## Skalbyklė-Džiovyklė

Vartotojo vadovas



HTV 8736 XS0



## Pirmiausia perskaitykite šią naudojimo instrukciją!

Gerb. Pirkėjų,

Dėkojame, kad pasirinkote „Beko“ gaminį. Tikimės, kad būsite patenkinti šiuo gaminiu, kuris buvo pagamintas naudojant šiuolaikinę aukštos kokybės technologiją. Todėl, prieš pradėdami naudoti šį gaminį, mes rekomenduojame Jums perskaityti šią instrukciją bei visus su ja pateiktus dokumentus, ir išsaugoti, kad galėtumėte pasinaudoti ateityje. Jeigu atiduotumėte šį gaminį kam nors kitam, kartu atiduokite ir šią naudojimo instrukciją. Vadovaukitės visais įspėjimais ir informacija, pateiktai šioje naudojimo instrukcijoje. Šioje naudojimo instrukcijoje naudojami šie simboliai:

	<b>PAVOJINGA!</b>
• Įspėjimas dėl elektros smūgio.	

	<b>PAVOJINGA!</b>
• Įspėjimas, kad gaminyje yra sunkus	

	<b>PAVOJINGA!</b>
• Įspėjimas dėl gaisro pavojaus.	

	<b>DĖMESIO!</b>
• Įspėjimai apie gyvybei ir (arba) turtui pavojų keliančias situacijas ir sąlygas.	

	<b>ATSARGIAI!</b>
• Atsargumo priemonės, kurių reikia laikytis.	



### INFORMACIJA

- Svarbi informacija arba naudingi patarimai, kaip naudoti gaminį.



- Perskaitykite naudojimo instrukcijas.



- Šio gaminių pakavimo medžiagos pagamintos iš pakartotinai panaudojamų medžiagų, atsižvelgiant į mūsų nacionalinius aplinkosaugos reglamentus.
- Neišmeskite pakavimo medžiagų kartu su kitomis buitinėmis atliekomis arba kitomis šiukšlėmis. Išmeskite pakavimo medžiagas į tam skirtą vietos atliekų surinkimo punktą.



- „Allergy UK“ – tai „British Allergy Association“ firmos ženklas. Jie patvirtina gaminių tinkamumą, pažymėdami „Patvirtinimo antspaudu“. Jei gaminyje pažymėtas šiuo logotipu, moksliniais tyrimais patvirtinta, jog gaminyje gali sumažinti / pašalinti alergenų iš alergiško ir astma sergančių žmonių aplinkos arba ženkliai mažinti alergenų / cheminių medžiagų kiekį.



Šis gaminyje pagamintas naudojant naujausią technologiją, aplinkai nekenksmingomis sąlygomis.

# 1 Svarbūs nurodymai dėl saugos ir aplinkosaugos

Šiame skyriuje pateikta saugos informacija, kuri padės apsisaugoti nuo susižeidimo arba materialinės žalos. Jeigu nesivadovausite šiais nurodymais, nustos galioti visos garantijos.

## 1.1 Bendri saugos reikalavimai



### ATSARGIAI!

- Šį gaminį galima naudoti vaikams nuo 8 metų amžiaus ir asmenims, turintiems psichinių, jutiminių arba protinių negalių arba patirties bei žinių trūkumo, jeigu jie yra prižiūrimi arba instruktuojami, kaip saugiai naudoti šį gaminį, ir supranta susijusius pavojus. Neleiskite vaikams žaisti su šiuo gaminiu. Vaikai neturėtų šio gaminio valyti ir atlikti techninės priežiūros darbų, nebent jie būtų prižiūrimi. Mažesnių nei 3 metų vaikų negalima prileisti prie gaminio, jeigu jie nėra nuolat prižiūrimi.



### !SPĖJIMAS!

- Niekada nestatykite gaminio ant kilimu išklotų grindų. Kitaip oras po gaminiu nepakankamai cirkuliuoja, todėl elektrinės dalys gali perkaisti. Tai gali sukelti gaminio gedimą.



### INFORMACIJA

- Įrengimo ir remonto darbus visada privalo atlikti įgaliotieji specialistai. Gamintojas nėra atsakingas už žalą, kilusią dėl darbų, kuriuos atliko neįgaliotieji asmenys.

## 1.1.1 Elektros sauga



### PAVOJUS!

- Jei gaminys turi defektų, jo negalima naudoti, kol jo nepataisys įgaliotojo techninio aptarnavimo centro atstovas. Kyla elektros šoko pavojus!
- Niekada neplaukite gaminio ant jo arba į jį pildami vandenį! Kyla elektros šoko pavojus!



### ATSARGIAI!

- Jei maitinimo kabelis pažeistas, kad išvengtumėte galimo pavojaus, jį turi pakeisti gamintojas, įgaliotojo aptarnavimo centro atstovas arba kitas kvalifikuotas asmuo (pageidautina elektrikas) ar importuotojo paskirtas meistras.



### !SPĖJIMAS!

- Jeigu gaminio nenaudojate, atjunkite jį nuo elektros tinklo.
- Niekada nelieskite elektros kištuko šlapiomis rankomis! Išjungdami niekuomet netraukite už elektros laido, ištraukite laikydami už kištuko.
- Atliekant montavimo, techninės priežiūros ir remonto darbus, gaminys turi būti atjungtas nuo maitinimo tinklo.
- Draudžiama pajungti naudojant laidų ilgintuvus arba daugiaviečius lizdus.



## INFORMACIJA

- Gaminys sukurtas taip, kad nutrūkus elektros tiekimui ir vėl jam atsiradus, jis toliau veiktų. Jeigu pageidaujate atšaukti programą, žr. skyrių „Programos atšaukimas“.

### 1.1.2 Gaminio sauga



#### PAVOJUS!

- Niekada neatidarykite pakrovimo durelių ar neišimkite filtro, kol būgne yra vandens. Kitu atveju vanduo gali išbėgti ir užtvindyti patalpą arba galite nusideginti karštu vandeniu.



#### ATSARGIAI!

- Vandens tiekimo ir išleidimo žarnos turi būti tvirtai pritvirtintos ir būti nepažeistos. Kitaip kyla vandens nuotėkio pavojus.



## INFORMACIJA

- Priverstinai nebandykite atidaryti užrakintų pakrovimo durelių. Pasibaigus skalbimo ciklui, durelės nedelsiant atsidarys automatiškai. Kol mašina pakankamai neatvėsta pasibaigus programai, durelių atidaryti negalima. Palaukite, kol gaminys atvės. Jei durelės vis dar neatsidaro, žiūrėkite sprendimus „Pakrovimo durelės neatsidaro“ skyriuje „Trikčių šalinimas“. Nebandykite jėga atidaryti durelių. Bandydami jėga atidaryti užrakintas dureles, galite sugadinti durelių užrakto mechanizmą.

- Vietoje, kur bus montuojamas šis gaminys, neturi būti jokių durų su užraktu, varžtu ar vyriū, kurie neleistu visiškai atidaryti pakrovimo durelių.
- Vadovaukitės drabužių etiketėse ir ant skalbimo priemonės pakuotės pateiktais nurodymais.
- Galima naudoti tik skalbyklėms tinkamas skalbimo priemones, audinių minkštiklius ir priedus.
- Neįrenkite ir nepalikite gaminio tokiose vietose, kur jį gali veikti lauko sąlygos.
- Negalima žaisti su gaminio valdymo elementais.
- Jei pagal standartus reikalingas savaime nepersistatantis termojungiklis, tuomet prietaisų su savaime nepersistatančiu termojungikliu, kurį reikia perstatyti atjungiant iš maitinimo tinklo, instrukcijoje turi būti:  
DĖMESIO: norint išvengti pavojaus dėl neapdairaus termojungiklio perstatymo, į prietaisą elektros srovė neturėtų būti tiekama per išorinį įjungimo įrenginį, pavyzdžiui, laikmatį ar prietaisas neturi būti jungiamas į grandinę, kuri yra reguliariai įjungama ir išjungama komunalinės įmonės.

### 1.1.3 Įspėjimai dėl džiovinimo



#### PAVOJUS!

- Skalbinių, kurie anksčiau buvo sutepti benzinu / dujomis, valyti sausojo valymo tirpikliais ar kitomis degiomis ar sprogiosiomis medžiagomis, negalima džiovininti mašinoje, nes nuo jų kyla degūs / sprogūs garai. Priešingu atveju kils gaisro pavojus.
- Skalbiniai, sutepti augaliniu aliejumi, alkoholiu, benzinu, dujiniu aliejumi, dėmių valikliu, terpentinu, vašku ar vaško valikliu, prieš džiovinimą turi būti plaunami karštu vandeniu ir dideliu kiekiu ploviklio. Priešingu atveju kils gaisro pavojus.
- Gumos (latekso) putos, dušo kepurės, vandeniu atsparūs audiniai, drabužiai ir drabužiai, padengti guma, gumos putų pagalvės neturi būti išdžiovinamos naudojant džiovinimo funkciją. Priešingu atveju kils gaisro pavojus.

- Jei naudojate skalbinių rutuliukus, matavimo kaušelius ar skalbinių narvelį, šie produktai gali ištirpti džiovinimo metu. Jei ketinate pasirinkti džiovinimo funkciją, nenaudokite šių produktų. Priešingu atveju kils gaisro pavojus.
- Jei skalbdami naudojate pramoninę chemiją, nejunkite džiovinimo funkcijos. Priešingu atveju kils gaisro pavojus.



#### PAVOJUS!

- Pasibaigus džiovinimui, nelieskite mašinos durelių stiklo plikomis rankomis. Kyla nudegimo rizika.
- Yra paskutinis žingsnis – vėsinimas – palaikyti skalbinius tam tikros temperatūros, kad būtų užtikrinta, jog jie nebus pažeisti. Jei dureles atidarysite nepasibaigus atvėsinimo etapui, gali išsiveržti karšti garai. Galite nusiplikyti.
- Nutrūkus džiovinimo programai (jei programa atšaukiama arba dingsta elektra), mašinoje esantys skalbiniai gali būti karšti. Būkite atsargūs.



#### ATSARGIAI!

- Nesustabdykite mašinos, kol nepasibaigė džiovinimo programa. Jei turite tai padaryti, išimkite visus skalbinius, padėkite juos į tinkamą vietą ir palaukite, kol jie atvės.
- Jūsų gaminys yra skirtas veikti esant temperatūrai nuo 0 °C iki + 35 °C.
- Ideali aplinkos temperatūra – nuo 15 °C iki +25 °C.
- Neleiskite naminiam gyvūnams lipti į gaminį. Prieš naudodamiesi gaminiu, patikrinkite jo vidų.
- Neperkraukite mašinos prieš jungdami džiovinimo programą. Neviršykite nurodyto maksimalaus džiovinamų skalbinių kiekio.



## ĮSPĖJIMAS!

- Nenaudokite mašinos odiniams drabužiams ar drabužiams, kurių sudėtyje yra odos (pvz., odos etiketės ant džinsų). Odos dalių spalva gali paveikti kitus audinius.
- Jei kyla problemų, kurių negalite išspręsti naudodamiesi saugos instrukcijoje pateikta informacija, išjunkite ir atjunkite mašiną ir skambinkite įgaliootajam aptarnavimo agentui.
- Jūs galite naudoti savo skalbyklę-džiovyklę tik skalbiniams skalbti, tik džiovinti arba skalbti ir džiovinti. Mašinos negalima ilgą laiką naudoti tik šlapiems skalbiniams džiovinti. Naudojant mašiną tik džiovinimo tikslais, po 15 džiovinimo ciklų paleiskite skalbimo programą esant nepakrautai mašinai.
- Prieš pakraudami mašiną, patikrinkite kiekvieną drabužį ir įsitikinkite, kad juose ar kišenėse nėra žiebtuvėlių, monetų, metalinių daiktų, adatų ir kt.
- Mašinoje negalima džiovinti apatinių drabužių, kuriuose yra metalinių formų palaikančių detalių. Džiovinant metalinės detalės gali atitrūkti ir apgadinti mašiną. Sudėkite jas į maišą arba pagalvės užvalkalą.
- Nedžiovinkite mašinoje didelių skalbinių, pavyzdžiui, tiulio, užuolaidų, užuolaidų / patalynės, paklodžių ar kilimų. Jūsų skalbiniai gali būti sugadinti.



## INFORMACIJA

- Nedžiovinkite mašinoje neišskalbtų drabužių.
- Nenaudokite minkštiklių ar antistatinių medžiagų, nebent tai rekomenduoja gamintojas.
- Tokios priemonės kaip audinių minkštikliai turi būti naudojami pagal gamintojo nurodymus.
- Nenaudokite mašinos šilkui, vilnai ir panašioms gležniems drabužiams džiovinti. Priešingu atveju vilnoniai drabužiai gali susitraukti, o kiti gležni drabužiai gali būti sugadinti.
- Prieš skalbdami ir džiovindami, patikrinkite drabužių etiketėje esančius simbolius.



## 1.2 Naudojimas pagal paskirtį



### INFORMACIJA

- Šis gaminys skirtas tik naudojimui namuose. Jis netinkamas naudoti komerciniams tikslams ir jo negalima naudoti jokiems kitiems tikslams.
- Gaminys turi būti naudojamas tik tiems tekstilės gaminiams, kurie turi atitinkamą ženklą, skalbti, skalauti ir džiovinti.
- Gamintojas atsisako bet kokios atsakomybės už žalą dėl netinkamo naudojimo arba gabenimo.
- Šis gaminys skirtas tarnauti 10 metų. Šiuo laikotarpiu galėsite įsigyti originalių atsarginių dalių, kad gaminys tinkamai veiktų.
- Prietaisas skirtas naudoti buityje ir panašioms tikslams, pavyzdžiui:
  - parduotuvių, biurų ir kitų darbo vietų personalo virtuvėlėse;
  - ūkiuose;
  - viešbučių, motelių ir kitų apgyvendinimo paslaugas teikiančių įmonių klientams;
  - nakvynės ir pusryčių paslaugas teikiančiose įstaigose;
  - daugiabučių namų bendrojo naudojimo zonose ar savitarnos skalbyklose

## 1.3 Vaikų sauga



### ATSARGIAI!

- Mažesnių nei 3 metų vaikų negalima prileisti prie gaminio, jeigu jie nėra nuolat prižiūrimi.
- Pakavimo medžiagos yra pavojingos vaikams. Pakavimo medžiagas laikykite vaikams nepasiekiamoje vietoje.



### ATSARGIAI!

- Elektriniai gaminiai kelia pavojų vaikams. Mašinai veikiant, neleiskite artyn vaikų. Neleiskite jiems žaisti su mašina. Naudokite apsaugos nuo vaikų funkciją, kad vaikai nežaistų su mašina.
- Išėję iš patalpos, kurioje stovi prietaisas, nepamirškite uždaryti mašinos durelių.
- Visas skalbimo priemones ir papildomas priemones laikykite saugioje, vaikams nepasiekiamoje vietoje; skalbimo priemonių dėžutes uždenkite dangteliais arba laikykite jas sandarioje pakuotėje.

## 1.4 EEJA direktyvos atitiktis ir nebenaudojamo gaminio išmetimas

Šiame gaminyje nėra pavojingų ir draudžiamų medžiagų, aprašytų Direktyvoje dėl elektros ir elektroninės įrangos atliekų tvarkymo. Jis atitinka EEJA direktyvą.



Šis gaminys pagamintas iš aukštos kokybės medžiagų ir dalių, kurias galima perdirbti ir pakartotinai panaudoti. Todėl pasibaigus gaminio tarnavimo laikui, neišmeskite jo kartu su įprastomis buitinėmis atliekomis. Atiduokite jį į surinkimo punktą, kad elektros ir elektronikos įranga būtų perdirbta. Artimiausio surinkimo punkto adresą sužinosite vietos savivaldybėje.

Pakartotinis medžiagų panaudojimas padės tausoti gamtos išteklius. Vaikų saugai užtikrinti, prieš išmesdami gaminį, nupjaukite maitinimo kabelį ir sugadinkite durelių užrakto mechanizmą, kad gaminys neveiktų.

RoHS direktyvos atitiktis

Šis gaminys atitinka RoHS direktyvą Nr. 2011/65/ES. Jame nėra šioje direktyvoje nurodytų kenksmingų ir draudžiamų medžiagų.

## 1.5 Informacija apie pakuotę

Šio gaminio pakavimo medžiagos pagamintos iš pakartotinai panaudojamų medžiagų, atsižvelgiant į mūsų nacionalinius aplinkosaugos reglamentus. Neišmeskite jų kartu su įprastomis buitinėmis atliekomis.

Išmeskite pakavimo medžiagas į tam skirtą vietos atliekų surinkimo punktą.

## 2 Jūsų skalbyklė-džiovyklė

### 2.1 Apžvalga

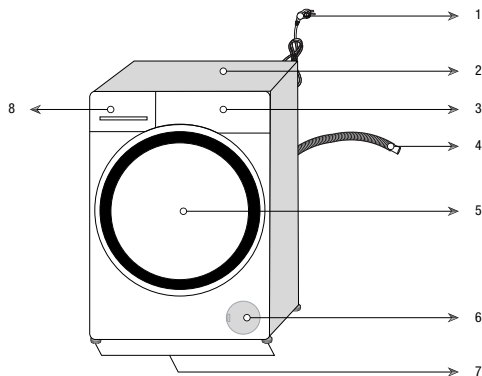

1 - Maitinimo kabelis	5 - Durelės
2 - Viršutinė plokštė	6 - Filto dangtelis
3 - Valdymo skydelis	7 - Reguliuojamos kojelės
4 - Vandens išleidimo žarna	8 - Skalavimo priemonių stalčius

## 2.2 Pakuotės sudėtis



Maitinimo kabelis



Vandens išleidimo žarna

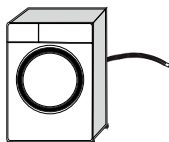

Transportavimo varžtai

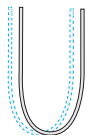

Vandens įleidimo žarna

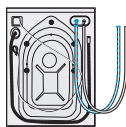

Skystųjų skalbiklių talpykla (\*)



Naudojimo instrukcija



Plastikinių kaiščių komplektas



### INFORMACIJA

- Šioje instrukcijoje nurodytos savybės yra schemiškos ir gali skirtis nuo gaminio savybių.

(\*) Gali būti pateikta su mašina, atsižvelgiant į modelį.

## 2.3 Techniniai duomenys

Tiekėjo pavadinimas arba prekės ženklas	Beko
Modelio pavadinimas	HTV 8736 XSO
	7161547100
Maksimalus sukimosi greitis (aps./ min.)	1400
Skalbimo galia (medvilnė) (kg)	8
Džiovinimo galia (medvilnė) (kg)	5
Įmontuojamas	Nr.
Aukštis (cm)	84
Plotis (cm)	60
Gylis (cm)	59
Vienas vandens įvadas / dvigubas vandens įvadas	• / -
• Yra	
Elektros įvestis (V/Hz)	230 V / 50Hz
Bendroji el. srovė (A)	10
Bendroji galia (W)	2200
Pagrindinis modelio kodas	1420



### INFORMACIJA

**SUPPLIER'S NAME**      **MODEL IDENTIFIER** → (\*)

**A**      **A**

- Gaminio duomenų bazėje išsaugotą modelio informaciją galima rasti šioje interneto svetainėje, susiradus savo modelio identifikatorių (\*), kuris nurodytas energijos sąnaudų etiketėje.

<https://eprel.ec.europa.eu/>



### ĮSPĖJIMAS!

- Sąnaudų vertės taikomos, kai belaidis ryšys yra išjungtas.

### Ženklų lentelė

Pirminis plovimas	Greičio programa	Greičias skalbimas*	„Extra Rinse“ (papildomas skalavimas)	Daugiau vandens	Nesiglamžymas	Naminių gyvūnų plaukų šalinimas	Galimas	Naktinis režimas	„Soaking“ (mirkymas)	Skalavimo suaktyvymas	„Sleeping“ (mirkymas)	„AutoDose“ (automatinis dozavimas)	Skyrios skalbimo priemonės pasirinkimas	Audinių minkštinto pasirinkimas
„Rinse“ (skalavimas)	Greičimas vandens išleidimas	Vandens išleidimas	Temperatūra	„Spin“ (greičimas)	Nr. „Spin“ (greičimas)	Vanduo iš šaupo (balnas)	Nėra vandens	Laiko atidėjimas	Durelių nuo vaikų	Apsauga nuo vaikų	Įjungta / Išjungta	Pakeičimas / Dirvožemio lygio pristabdomas	Pridėti ribą	„Downloaded Program“ (atšleista programa)
Skalbimas	Gerai (baigti)	Atšaukti	Nesiglamžymas*	Džiovinimas	Visškai sausi	Skalbiniai spintai	Skalbiniai lyginimui	Džiovinimo atidėjimas						

### 3 Įrengimas

Norėdami paruošti gaminį naudojimui, peržiūrėkite naudojimo instrukcijos vadovą ir įsitikinkite, kad įrengtos tinkamos elektros, vandentiekio ir kanalizacijos sistemos. Jei neįrengtos, iškvieskite kvalifikuotą meistrą ir santechniką, kad jis atliktų reikiamus įrengimo darbus.

	<b>PAVOJINGA!</b>
<ul style="list-style-type: none"><li>• Įrengimo ir elektros prijungimo darbus privalo atlikti kompetentingi specialistai. Gamintojas nėra atsakingas už žalą, kilusią dėl darbų, kuriuos atliko neįgaliojieji asmenys.</li></ul>	

	<b>PAVOJINGA!</b>
<ul style="list-style-type: none"><li>• Jūsų gaminys per sunkus, kad jį neštų vienas žmogus.</li></ul>	

	<b>DĖMESIO!</b>
<ul style="list-style-type: none"><li>• Prieš įrengdami, apžiūrėkite šį gaminį, ar jis neturi kokių nors defektų. Jeigu turi, nepradėkite jo įrengti. Sugadinti gaminiai kelia pavojų jūsų saugumui.</li></ul>	

	<b>ATSARGIAI!</b>
<ul style="list-style-type: none"><li>• Vartotojas yra atsakingas už vietos, elektros, vandentiekio ir dujų instaliacijos paruošimą šiam gaminiiui.</li><li>• Labai svarbu, kad įrengus arba išvalius statant gaminį į vietą vandens įleidimo ir išleidimo žarnos nebūtų perlenktos, suspaustos arba prakiurusios.</li></ul>	

#### 3.1 Įrengimui tinkama vieta

- Pastatykite gaminį ant tvirto, lygaus paviršiaus. Nestatykite ant ilgaplaukių kilimų ar panašių paviršių.
- Jei patalpoje yra laiptai, nestatykite gaminio arti laiptų krašto. Taip pat nestatykite gaminio ant platformos.
- Nestatykite gaminio ant maitinimo kabelio.
- Neįrenkite gaminio ten, kur aplinkos temperatūra nukrenta žemiau 0 °C (žr. „Išpėjimai dėl džiovinimo“).

- Norint sumažinti vibraciją ir triukšmą, mašinos šonuose rekomenduojama palikti tarpus.
- Patalpoje, kur įrengiamas šis gaminys, negali būti užrakinamų, stumdomųjų ar varstomųjų durų, kurios neleistų iki galo atidaryti gaminio durelių.
- Naudokite gaminį gerai vėdinamoje, nedulkėtoje patalpoje.
- Ant skalbyklės nestatykite ir nenaudokite šilumos šaltinių, pvz., kaitlenčių, lygintuvų, orkaičių ir t.

#### 3.2 Pakavimo sutvirtinimo nuėmimas



Paverskite mašiną atgal, kad galėtumėte nuimti pakuotės sutvirtinimą. Nuimkite prie juostos pritvirtintą pakuotės sutvirtinimą.

	<b>PAVOJINGA!</b>
<ul style="list-style-type: none"><li>• Jūsų įsigytas gaminys yra sunkus. Nuimkite pakuotės sutvirtinimą, kaip parodyta paveikslėlyje.</li><li>• Būkite atsargūs, kad nuimant pakuotę rankos neprispaustų mašina.</li></ul>	

#### 3.3 Transportavimo varžtų išsukimas

	<b>ATSARGIAI!</b>
<ul style="list-style-type: none"><li>• Neišsukite transportavimo varžtų, kol nenuėmėte pakuotės sutvirtinimo.</li><li>• Prieš pradėdami naudoti skalbimo mašiną, išsukite transportavimo varžtus! Kitaip galite ją sugadinti.</li></ul>	

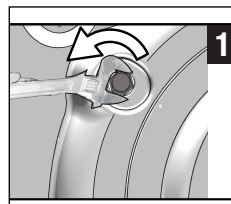

1. Naudodami įrankį atlaisvinkite varžtus, kol jie ims laisvai sukstis.

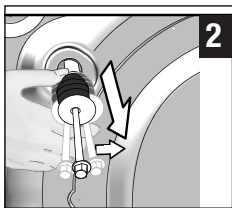

2. Išsukite transportavimo varžtus šiek tiek juos pasukdami.

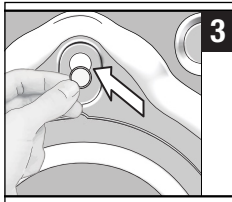

3. Į galinėje plokštėje esančias skylės įtaisykite plastikinius gaubtelius, esančius maišelyje su naudojimo instrukcija.



### INFORMACIJA

- Transportavimo varžtus laikykite saugioje vietoje, kad galėtumėte juos vėl panaudoti, jei ateityje gaminį prireiktų vėl gabenti.
- Niekada negabenkite gaminio, jeigu į jį tinkamai neįsukti transportavimo varžtai!

## 3.4 Vandens tiekimo prijungimas



### INFORMACIJA

- Norint naudoti šį gaminį, būtinas 1–10 barų (0,1–1 MPa) vandens slėgis. Norint, kad mašina tinkamai veiktų, reikia, kad per minutę iš čiaupo išbėgtų 10–80 litrų vandens. Jeigu vandens slėgis yra didesnis, pritvirtinkite slėgio mažinimo vožtuvą.



### DĖMESIO!

- Modelius su viena vandens įleidimo anga reikia prijungti prie šalto vandens čiaupo. Kitais skalbiniais bus sugadinti arba gaminys gali persijungti į apsauginį režimą ir neveikti.
- Nenaudokite susidėvėjusių / naudotų vandens įleidimo žarnų su nauju gaminiumi. Dėl to ant skalbinių gali likti dėmės.

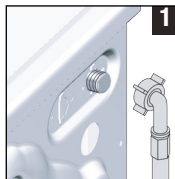

1. Prie mašinos vandens įleidimo vožtuvo prijunkite specialią žarną, kuri buvo pakuotėje kartu su mašina.



### DĖMESIO!

- Įrengdami mašiną įsitinkinkite, ar šalto ir karšto vandens žarnos prijungtos tinkamai. Kitaip, pabaigus skalbimo procesą, skalbiniai bus karšti ir gali būti susidėvėję.

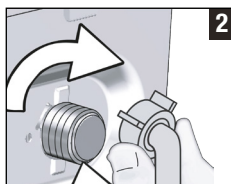

2. Ranka tvirtai priveržkite žarnos veržles. Verždami veržles, niekada nenaudokite veržliarakčio.



3. Prijungę žarnas, iki galo atsukite vandens čiaupus, kad patikrintumėte jungimo taškų sandarumą.

Jeigu pastebite nuotėkį, užsukite čiaupą ir atsukite veržlę. Patikrinę tarpiklį, vėl atsargiai užsukite veržlę. Norėdami išvengti vandens nuotėkių, kai mašinos nenaudojate, užsukite čiaupus.

## 3.5 Prijungimas prie kanalizacijos vamzdžio

- Pritvirtinkite vandens išleidimo žarnos galą tiesiai prie nuotėkų vamzdžio, praustuvo arba vonios.



### DĖMESIO!

- Jeigu vandens išleidimo metu žarna nukris nuo korpuso, jūsų namai bus užlieti vandeniu. Skalbant aukštoje temperatūroje, gali kilti pavojus apsiplikinti karštu vandeniu! Norėdami išvengti tokių situacijų ir užtikrinti sklandų vandens įleidimą ir išleidimą iš mašinos, tvirtai pritvirtinkite išleidimo žarnos galą, kad jis negalėtų nukristi.

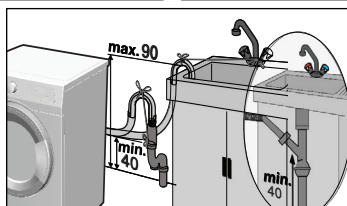
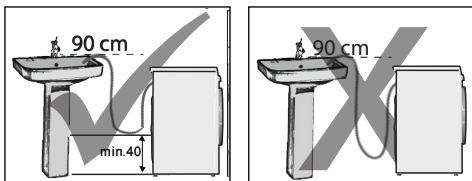

- Prijunkite žarną ne žemiau nei 40 cm aukštyje ir ne aukščiau nei 90 cm aukštyje.
- Jeigu žarną nutiesite grindų aukštyje (žemiau nei 40 cm aukštyje), o toliau pakelsite, vanduo prastai nutekės ir skalbiniai galės būti smarkiai sutepti. Todėl vadovaukitės paveikslėlyje pateiktais aukščiais.
- Norėdami apsaugoti, kad purvinas vanduo ne tekėtų atgal į mašiną, o būtų lengvai išleistas, nenardinkite žarnos galo į purviną vandenį ir neįleiskite jo į nuotėkų vamzdį daugiau nei 15 cm. Jeigu žarna per ilga, sutrumpinkite ją.
- Žarnos galo negalima sulenkti, ant jos negalima atsistoti, negalima sulankstyti tarp išleidimo vamzdžio ir mašinos.
- Jeigu žarna per trumpa, prijunkite originalią ilginimo žarną. Žarnos ilgis neturi viršyti 3,2 m. Norint išvengti vandens nuotėkių, ilginimo žarna ir mašinos išleidimo žarna turi būti tvirtai sujungtos, naudojant tinkamą spaustuką, kad jos neatsijungtų ir nenukristų.

### 3.6 Kojelių reguliavimas

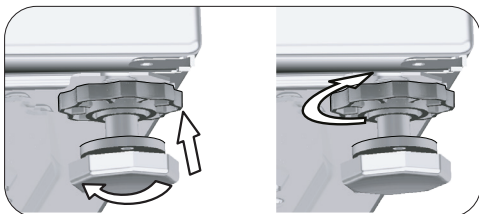
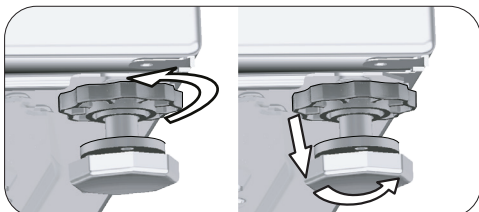

### DĖMESIO!

- Kojeles sureguliuokite taip, kad patalpoje, kur gaminys įrengiamas, jo pusiausvyra būtų tinkama.
- Pastatykite mašiną tiesiai, pareguliuodami kojeles.
- Patikrinkite, ar gaminys nejuda, iš viršaus paspausdami jo įstrižuosius kampus.
- Kitaip gaminys gali pajudėti iš vietos ir ką nors prispausti, kelti triukšmą arba pradėti vibruoti.
- Fiksavimo veržles atsukite tik rankomis, nenaudokite jokių įrankių. Kitaip fiksavimo veržles galite sugadinti.

- a) Ranka atsukite kojelių antveržles.
- b) Reguluokite kojeles, kol gaminys stovės tiesiai ir tvirtai.
- c) Vėl ranka užsukite visas antveržles.

### 3.7 Elektros įvado prijungimas

Prijunkite šį gaminį prie įžeminto elektros lizdo, apsaugoto 16 A saugikliu. Mūsų bendrovė nėra atsakinga už jokią žalą, kuri gali atsirasti naudojant gaminį, kuris nėra įžemintas atsižvelgiant į vietos reglamentus.

- Pajungiant reikia vadovautis nacionaliniais reglamentais.
- Elektros lizdo instaliacija privalo atitikti prietaiso reikalavimus. Rekomenduojama naudoti grandinės pertraukėją įžemėjimo atveju (GFCI).
- Po sumontavimo maitinimo laido kištukas turi būti lengvai pasiekiamas.
- Jeigu namuose naudojamas saugiklis arba srovės pertraukiklis yra mažesnio nei 16 A nominalo, kreipkitės į kvalifikuotą elektriką, kad jis sumontuotų 16 A saugiklį.
- Įtampa, nurodyta skyriuje „Techniniai duomenys“, privalo atitikti jūsų namų elektros tinklo įtampą.



### PAVOJINGA!

- Pažeistus maitinimo laidus privalo pakeisti įgaliojėji techninės priežiūros centro atstovai.

## 3.8 Gaminio vežimas

1. Prieš veždami, išjunkite prietaisą iš elektros lizdo.
2. Atjunkite vandens išleidimo žarną ir vandentiekio jungtis.
3. Visiškai išleiskite iš gaminio likusį vandenį. Žr. 6.5
4. Įsukite transportavimo varžtus, atlikdami išardymo veiksmus atvirkščia eilės tvarka. Žr. 3.3



### PAVOJINGA!

- Jūsų gaminys per sunkus, kad jį neštų vienas žmogus.
- Jį turi nešti du žmonės, ant laiptų imdamiesi papildomų atsargumo priemonių. Jei mašina ant jūsų užkristų, ji gali jus sužaloti.



### DĖMESIO!

- Pakavimo medžiagos gali būti pavojingos vaikams. Pakavimo medžiagas laikykite vaikams nepasiekiamoje vietoje.



### INFORMACIJA

- Niekada negabenkite gaminio, jeigu jį tinkamai neįsukti transportavimo varžtai!

## 4 Pasiruošimas

### 4.1 Skalbinių rūšiavimas

- \* Rūšiuokite skalbinius pagal audinio tipą, spalvą, nešvarumo lygį ir tinkamą vandens temperatūrą.
- \* Visuomet vadovaukitės gaminio etiketėje pateiktais nurodymais.

### 4.2 Skalbinių paruošimas skalbti

- Liemenėlės ir drabužiai su metalinėmis detalėmis, pavyzdžiui, sagtimis arba sagomis, gadina mašiną. Ištraukite metalines dalis arba tokius skalbinius sudėkite į medvilninį skalbinių maišelį ar pagalvės užvalkalą. Be to, šio tipo drabužiai džiovinimo proceso metu gali perkaisti ir sugadinti kitus drabužius. Nenaudokite mašinos tokiems drabužiams džiovinti.
- Mažus skalbinius, pavyzdžiui, kūdikių kojinautes, nailonines kojines ir kt. sudėkite į medvilninį skalbinių maišelį ar pagalvės užvalkalą.
- Užvalkalą į mašiną dėkite laisvai, nespausdami. Nuimkite užvalkalų segtukus. Nedžiovinkite tiulio užvalkalų mašinoje.
- Užtraukite užtrauktukus, įsiūkite atsilaisvinusias sagas, užadykite skyles.
- Skalbiant gaminius, kurių etiketėse nurodyta „Skalbti mašinoje“ arba „Skalbti rankomis“, reikia pasirinkti atitinkamas programas. Džiovinkite juos pakabindami arba paklodami juos. Nenaudokite mašinos tokiems drabužiams džiovinti.
- Neskalbkite kartu spalvotų ir baltų skalbinių. Nauji ryškūs medvilniniai gaminiai gali stipriai nudažyti kitus skalbinius. Skalbkite juos atskirai.
- Naudokite tik tuos dažus/spalvų keitimo priemones ir kalkių nuosėdų šalinimo priemones, kuriuos galima naudoti skalbyklėje. Visada vadovaukitės ant pakuočių esančiais nurodymais.





## INFORMACIJA

- Skalbinius, labai suteptus tokiomis medžiagomis kaip miltai, kalkės, pieno milteliai ir pan., prieš dedant į skalbyklę reikia išpurtyti. Laikui bėgant, tokios ant skalbinių likusios dulkės ir milteliai gali susikaupti ant vidinių mašinos dalių ir sukelti gedimą.
- Kelias valandas prieš skalbimą skalbinius, pagamintus iš angoros vilnos, palaikykite šaldiklyje. Tokiu būdu bus sumažintas burbuliukų susidarymas.
- Kelnes ir skalbimui jautrius drabužius prieš skalbdami išverskite į kitą pusę.
- Prieš skalbimą sunkiai pašalinamas dėmes reikia atitinkamai apdoroti. Jeigu nesate tikri, kaip jas pašalinti, pasiteiraukite cheminio valymo valykleje.
- Iškraustykite kišenes ir išimkite iš jų visus pašalinius daiktus, pavyzdžiui, monetas, rašiklius ir popieriaus sąvaržėles, ir, jei įmanoma, išvalykite šepečiu. Tokie daiktai gali sugadinti gaminį arba kelti triukšmą.

### 4.3 Energijos ir vandens taupymo patarimai

Ši informacija padės ekologiškiau naudoti šį gaminį ir taupyti energiją / vandenį.

- Naudokite gaminį, pridėję maksimalų skalbinių kiekį, kurį leidžia pasirinkta programa, bet nepridėkite per daug. Žr. „Programų ir sąnaudų lentelę“.
- Laikykitės ant skalbimo priemonės pakuotės nurodytų instrukcijų dėl temperatūros.
- Mažai suteptus skalbinius skalbkite nustatę žemą temperatūrą.
- Mažam nesmarkiai suteptų skalbinių kiekiui skalbti naudokite trumpesnes programas.
- Nenaudokite pirminio skalbimo programos ir aukštos temperatūros skalbiniais, kurie nėra smarkiai sutepti arba dėmėti.
- Jeigu skalbinius planuojate džiovinti džiovyklėje, kai nustatote skalbimo programą, rekomenduojama pasirinkti didesnę grežimo greitį.
- Nenaudokite didesnio skalbimo priemonės kiekio, nei nurodyta ant skalbimo priemonės pakuotės.

### 4.4 Prietaiso naudojimas



Prieš pradėdami naudoti šį gaminį, būtina atlikti visus parengiamuosius darbus, nurodytus skyriuje „Svarbios saugos ir aplinkosaugos taisyklės“, ir vadovaukitės skyriuje „Įrengimas“ pateiktais nurodymais.

Norėdami paruošti gaminį skalbiniais skalbti, atlikite pirmą būgno valymo programos veiksmą. Jeigu šios programos jūsų mašinoje nėra, vadovaukitės 6.2 skyriuje aprašytu metodu.



## INFORMACIJA

- Naudokite skalbyklėms tinkamas kalkių nuosėdų šalinimo priemones.
- Gaminyje liko šiek tiek vandens dėl kokybės kontrolės procesų gamybos metu. Jis nekenkia mašinai.

### 4.5 Tinkamas skalbinių kiekis

Maksimalus skalbinių kiekis priklauso nuo skalbinių rūšies, jų nešvarumo lygio ir pageidaujamos skalbimo programos. Vandens kiekis prietaise automatiškai nustatomas pagal į jį sudėtų skalbinių svorį.



## ATSARGIAI!

- Vadovaukitės „Programų ir sąnaudų lentelėje“ pateikta informacija. Jeigu mašina bus pernelyg prikrauta, sumažės skalbimo kokybė. Be to, gali kilti triukšmas ir vibracija. Norėdami užtikrinti gerą džiovinimo efektyvumą, nekraukite mašinos daugiau nei rekomenduojama.

Skalbinių tipas	Svoris (g)	Skalbinių tipas	Svoris (g)
Chalatas	1200	Mažas rankšluostis (rankoms nusivalyti)	100
Medžiaginė servetėlė	100	Naktiniai	200
Paklodė	700	Apatiniai drabužiai	100
Paklodė	500	Vyriški darbiniai marškiniai	600
Pagalvės užvalkalas	200	Vyriški marškiniai	200
Staltiesė	250	Vyriška pižama	500
Rankšluostis	200	Palaidinės	100

## 4.6 Skalbinių sudėjimas

1. Atidarykite pakrovimo dureles.
2. Sudėkite skalbinius į gaminį laisvai.
3. Uždarykite dureles stumdami, kol išgirsite spragtelėjimą. Patikrinkite, ar durelėmis neprivėrėte skalbinių.



### INFORMACIJA

- Programai veikiant, durelės bus užblokuotos. Durelių užraktas bus atblokuotas iš karto, kai pasibaigus skalbimo programai. Jei pasibaigus programai mašinos vidinė dalis yra per karšta, durelių nebus galima atidaryti, kol temperatūra nesumažės. Jei durelės neatsidaro, žiūrėkite sprendimus „Pakrovimo durelės neatsidaro“ skyriuje „Trikčių šalinimas“.



### ATSARGIAI!

- Netinkamai sudėjus skalbinius į mašiną, gali kilti triukšmas ir vibracija.

## 4.7 Skalbimo priemonės ir audinių minkštiklio naudojimas



### INFORMACIJA

- Naudodami skalbimo miltelius, audinių minkštiklius, krakmolą, audinių dažus, baliklius arba kalkių nuosėdų šalinimo priemones, atidžiai perskaitykite gamintojo nurodymus, pateiktus ant pakuotės, ir naudokite nurodytus kiekius. Jeigu turite, naudokite dozavimo indelį.

### 4.7.1 Skalbimo priemonių stalčius

Skalbimo priemonės stalčių sudaro trys skyriai:

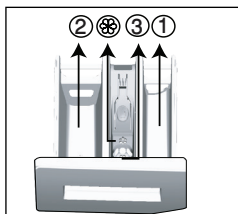

- (1) nuskalbimo,
- (2) pagrindinio skalbimo,
- (3) minkštiklio,
- (☉) audinių minkštiklio skyriuje taip pat yra sifonas.

### 4.7.2 Skalbimo priemonė, audinių minkštiklis ir kitos valymo priemonės

- Prieš paleisdami skalbimo programą, įjunkite skalbimo priemonės ir minkštiklio.
- Niekada nepalikite skalbimo priemonės stalčiaus atidaryto, kai paleista skalbimo programa!

- Naudojant programą be nuskalbimo, į nuskalbimo skyrių skystos skalbimo priemonės pilti nereikia (į skyrių Nr. 1).
- Naudojant programą su nuskalbimu, į nuskalbimo skyrių negalima pilti skystos skalbimo priemonės (į skyrių Nr. „1“).
- Nesirinkite programos su nuskalbimu, jeigu naudojate skalbimo priemonės maišelį arba paskirstymo rutuliuką. Dėkite skalbimo priemonės indelį arba paskirstymo rutuliuką tiesiai į mašiną, tarp skalbinių. Išimkite juos po džiovinimo.
- Jeigu naudojate skystą skalbimo priemonę, nepamirškite įdėti skystos skalbimo priemonės indelį į pagrindinį skalbimo skyrių (skyrių Nr. 2).
- Kai įjungtas mašinos džiovinimo etapas, nepilkite jokių cheminių skalbimo priemonių (skystos skalbimo priemonės, audinių minkštiklio ir pan.).

### 4.7.3 Skalbimo priemonės rūšies pasirinkimas

Skalbimo priemonės rūšis priklauso nuo skalbimo programos, audinių tipo ir spalvos.

- Spalvotiems ir baltiems skalbiniams naudokite skirtingas skalbimo priemones.
- Jautrius audinius skalbkite tik specialiomis skalbimo priemonėmis (skystais skalbikliais, vilnai skirtu šampūnu ir pan.), skirtomis tik jautriems skalbiniams skalbti, ir tik naudodami siūlomas programas.
- Skalbindami tamsius spalvotus drabužius ir antklodes, rekomenduojama naudoti skystą skalbimo priemonę.
- Vilnonius audinius skalbkite specialiai vilnai skirtomis skalbimo priemonėmis ir naudodami siūlomas programas.
- Peržiūrėkite programų aprašymus, kur nurodyta skirtingiems audiniams tinkanti programa.
- Visos rekomendacijos dėl skalbimo priemonių galioja programoms, kurių temperatūrą galima pasirinkti.



### ATSARGIAI!

- Naudokite tik skalbimo priemones, pagamintas specialiai skalbimo mašinoms.
- Nenaudokite muilo miltelių.

### 4.7.4 Skalbimo priemonės kiekio reguliavimas

Naudotinas skalbimo priemonės kiekis priklauso nuo skalbinių kiekio, jų nešvarumo lygio ir vandens kietumo.

- Nenaudokite skalbimo priemonės daugiau nei nurodyta ant pakuotės, nes kils problemų: susidarys per daug putų, priemonė nebus tinkamai išskalauta, netaupydami skalbimo priemonės patirsite per daug išlaidų ir galiausiai – darysite žalą gamtai.
- Naudokite mažiau skalbimo priemonės, jei skalbinių nedaug arba jie nėra labai nešvarūs.

## 4.7.5 Audinių minkštiklių naudojimas

Įpilkite minkštiklio į skalbimo priemonės stalčiaus minkštiklio skyrių.

- Neviršykite (>max<) lygio žymos minkštiklio skyriuje.
- Jeigu audinių minkštiklis sutirštėjo arba yra koncentruotas, atskieskite jį vandeniu prieš pildami į skalbimo priemonių stalčių.

## 4.7.6 Skystų skalbimo priemonių naudojimas

### 4.7.6.1 Jei gaminyje yra skystos skalbimo priemonės indelis

- Skystą skalbimo priemonę pilkite į skyrių Nr. „2“.
- Jeigu skystas skalbiklis sutirštėja, prieš pildami į skyrelį, atskieskite jį.

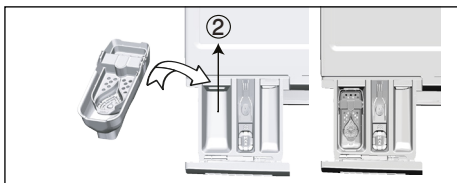

### 4.7.6.2 Jei mašinoje yra dalis, skirta skystai skalbimo priemonei

- Kai norite naudoti skystą skalbimo priemonę, patraukite aparatą į save. Nukritusi dalis veiks kaip skysto valiklio užtvara.
- Jei reikia, vandeniu išplaukite aparatą, kai jis yra savo vietoje arba jį išėmę.
- Jei naudojate skalbimo miltelius, aparatą reikia pritvirtinti viršutinėje padėtyje.

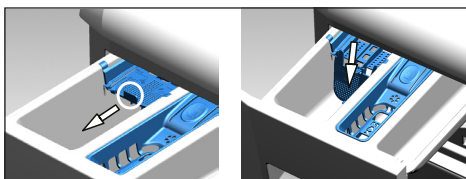

### 4.7.6.3 Jei gaminyje nėra skystos skalbimo priemonės indelio

- Nenaudokite skystos skalbimo priemonės nuskalbimui, kai naudojate programą su nuskalbimu.
- Naudojant atidėto paleidimo funkciją, skystas skalbiklis palieka ant skalbinių dėmių. Jeigu ketinate naudoti atidėto paleidimo funkciją, nenaudokite skystos skalbimo priemonės.

## 4.7.7 Skalbimo gelio ir tablečių naudojimas

- Jeigu gelis yra skystas, o mašinoje nėra specialaus skysto skalbiklio indelio, supilkite gelį į pagrindinį skalbimo priemonės skyrelį pirmą kartą prileidžiant į mašiną vandens. Jeigu mašinoje yra skystos skalbimo priemonės indelis, prieš paleisdami programą, supilkite skalbimo priemonę į šį indelį.
- Jeigu gelis yra tirštas arba yra skysto kapsulės formos, prieš skalbdami, dėkite jį tiesiai į būgną.
- Prieš pradėdami skalbti, įdėkite skalbimo priemonės tabletes į pagrindinio skalbimo skyrelį (skyrelį Nr. 2) arba tiesiai į būgną.



### INFORMACIJA

- Skalbiklių tabletės gali nevisiškai ištirpti ir skalbiklio skyrelyje gali likti jų likučių. Jeigu susiduriate su tokiomis nuosėdomis, kitą kartą skalbdami dėkite tabletes tarp skalbinių, arčiau būgno dugno.



### INFORMACIJA

- Naudokite skalbiklio tabletes arba gelį nepasirinkę nuskalbimo funkcijos.
- Prieš džiovinant, nepamirškite iš būgno pašalinti daiktus, pvz., plastikinį ploviklio indelį.

## 4.7.8 Skalbimo krakmolo naudojimas

- Pripilkite skysto krakmolo, krakmolo miltelių arba audinių dažų į audinių minkštiklio skyrių.
- Skalbimo ciklo metu niekada nenaudokite ir audinių minkštiklio, ir krakmolo.
- Panaudoję krakmolą, išvalykite mašinos vidų švariu drėgnu skudurėliu.

## 4.7.9 Baliklių naudojimas

- Pasirinkite programą su nuskalbimu ir pripilkite baliklio nuskalbimo pradžioje. Nepilkite skalbimo priemonės į nuskalbimo skyrių. Arba galite pasirinkti programą su papildomu džiovimo etapu, įpilti baliklio į tuščią skalbimo priemonės skyrelį ir, pirmą kartą pamatę skalavimo žingsnį ekrane, į tą patį skyrelį įpilkite 1 stiklinę vandens.
- Nenaudokite sumaišyto baliklio ir skalbimo priemonės.
- Naudokite labai mažai baliklio (maždaug 50 ml) ir gerai išskalaukite drabužius, nes baliklis dirgina odą. Nepilkite baliklio tiesiai ant skalbinių ir nenaudokite jo skalbdami spalvotus skalbinius.

- Naudodami baliklius su deguonimi, rinkitės skalbinių skalbimo žemesnėje temperatūroje programas.
- Baliklius su deguonimi galite naudoti kartu su skalbimo priemonėmis. Tačiau, jei ji yra skirtingos konsistencijos, pirmiausia į ploviklio skyrelį Nr. 2 įpilkite skalbimo priemonės ir palaukite, kol mašina kartu su vandeniu paims ir skalbimo priemonę. Gaminiai prisipildant vandens, į tą patį skyrių pripilkite baliklio.

## 4.7.10 Kalkių nuosėdų šalinimo priemonės naudojimas

- Jeigu reikia, naudokite tik specialiai skalbimo mašinoms skirtas kalkių nuosėdų šalinimo priemones.

## 4.8 Patarimai, kaip efektyviai skalbti

		Drabužiai			
		Neryškių spalvų ir balti skalbiniai	Spalvos	Juodi / tamsių spalvų skalbiniai	Jautrūs / vilnoniai / šilkiniai skalbiniai
		(Rekomenduojama temperatūra pagal nešvarumo lygį: 40–90°C)	(Rekomenduojama temperatūra pagal sutepimo lygį: nuo šalto – 40 °C)	(Rekomenduojama temperatūra pagal sutepimo lygį: nuo šalto – 40 °C)	(Rekomenduojama temperatūra pagal sutepimo lygį: nuo šalto – 30 °C)
Nešvarumo lygis	Labai nešvarūs (sunkiai pašalinamos dėmės, pavyzūziui, žolės, kavos, vaisių ir kraujo)	Galį prireikti papildomai apdoroti dėmes arba atlikti papildomą nuskalbimą. Skalbimo mitelius ir skystas skalbimo priemones, rekomenduojamus naudoti baltiems skalbiniams, galima naudoti labai nešvariems skalbiniams, vadovaujantis rekomenduojamomis dozėmis. Rekomenduojama naudoti skalbimo mitelius molio ir žemės dėmėms bei dėmėms, kurios yra jautrios balikliams, šalinti.	Skalbimo mitelius ir skystas skalbimo priemones, rekomenduojamus naudoti spalvotiems skalbiniams, galima naudoti smarkiai suteptiems skalbiniams, vadovaujantis rekomenduojamomis dozėmis. Rekomenduojama naudoti skalbimo mitelius molio ir žemės dėmėms bei dėmėms, kurios yra jautrios balikliams, šalinti. Reikia naudoti skalbimo priemones, kuriuose nėra balinimo medžiagų.	Skystas skalbimo priemones, tinkamas spalvotiems ir tamsių spalvų skalbiniams skalbti, galima naudoti smarkiai suteptiems skalbiniams, vadovaujantis rekomenduojamomis dozėmis.	Jautriems skalbiniams patartina naudoti specialiai jiems skirtas skystas skalbimo priemones. Vilnonius ir šilkinius skalbinius reikia skalbti specialiai vilnai skirtais skalbikliais.
	Vidutiniškai nešvarūs skalbiniai (pavyzūziui, nuo kūno suteptos apykaklės ir rankogaliai)	Skalbimo mitelius ir skystas skalbimo priemones, rekomenduojamus naudoti baltiems skalbiniams, galima naudoti vidutiniškai nešvariems skalbiniams, vadovaujantis rekomenduojamomis dozėmis.	Skalbimo mitelius ir skystas skalbimo priemones, rekomenduojamas naudoti spalvotiems skalbiniams, galima naudoti vidutiniškai nešvariems skalbiniams, vadovaujantis rekomenduojamomis dozėmis. Reikia naudoti skalbimo priemones, kuriuose nėra balinimo medžiagų.	Skystas skalbimo priemones, tinkamas spalvotiems ir tamsių spalvų skalbiniams skalbti, galima naudoti vidutiniškai nešvariems skalbiniams, vadovaujantis rekomenduojamomis dozėmis.	Jautriems skalbiniams patartina naudoti specialiai jiems skirtas skystas skalbimo priemones. Vilnonius ir šilkinius skalbinius reikia skalbti specialiai vilnai skirtais skalbikliais.
	Nesmarkiai sutepti (nėra matomų dėmių)	Skalbimo mitelius ir skystas skalbimo priemones, rekomenduojamus naudoti baltiems skalbiniams, galima naudoti mažai suteptiems skalbiniams, vadovaujantis rekomenduojamomis dozėmis.	Skalbimo mitelius ir skystas skalbimo priemones, rekomenduojamas naudoti spalvotiems skalbiniams, galima naudoti mažai suteptiems skalbiniams, vadovaujantis rekomenduojamomis dozėmis. Reikia naudoti skalbimo priemones, kuriuose nėra balinimo medžiagų.	Skystas skalbimo priemones, tinkamas spalvotiems ir tamsių spalvų skalbiniams skalbti, galima naudoti nesmarkiai suteptiems skalbiniams, vadovaujantis rekomenduojamomis dozėmis.	Jautriems skalbiniams patartina naudoti specialiai jiems skirtas skystas skalbimo priemones. Vilnonius ir šilkinius skalbinius reikia skalbti specialiai vilnai skirtais skalbikliais.

## 4.9 Patarimai, kaip tinkamai džiovinti

		Programos				
		Medvilnės džiovinimas	Sintetikos džiovinimas	Kūdikių drabužėliai +	Skalbimas ir džiovinimas	Skalbimas ir paruošimas dėvėti
<b>Drabužių tipai</b>	Patvarūs drabužiai, kurių sudėtyje yra medvilnės	Paklodės, patalynė, kūdikių drabužiai, marškinėliai, megztiniai, patvarūs megzti drabužiai, džinsai, drobinės kelnės, marškiniai, medvilninės kojinės ir pan.	Nerekomenduojama!	Skalbia ir džiovina atitinkamai! Paklodės, patalynė, kūdikių drabužiai, marškinėliai, megztiniai, patvarūs megzti drabužiai, džinsai, drobinės kelnės, marškiniai, medvilninės kojinės ir pan.	Skalbia ir džiovina atitinkamai! Paklodės, patalynė, kūdikių drabužiai, marškinėliai, megztiniai, patvarūs megzti drabužiai, džinsai, drobinės kelnės, marškiniai, medvilninės kojinės ir pan.	Skalbiančios drabužius, kurie buvo dėvimi trumpą laiką, pavyzdžiui, marškinius, marškinėlius, megztinius, reikia įdėti labai nedidelį kiekį skalbinių.
	Sintetiniai drabužiai (poliesteris, nailonas ir pan.)	Nerekomenduojama!	Rekomenduojama naudoti skalbiančios drabužius, kurių sudėtyje yra poliesterio, nailono, poliacetato ar akrilo. Nerekomenduojama džiovinti drabužių, kurių sudėtyje yra viskozės. Reikia laikytis priežiūros etiketėje pateiktų džiovinimo nurodymų.	Rekomenduojama naudoti žemoje temperatūroje skalbiančios drabužius, kurių sudėtyje yra poliesterio, nailono, poliacetato ar akrilo. Reikia laikytis priežiūros etiketėje pateiktų įspėjimų dėl skalbimo ir džiovinimo.	Rekomenduojama naudoti žemoje temperatūroje skalbiančios drabužius, kurių sudėtyje yra poliesterio, nailono, poliacetato ar akrilo. Reikia laikytis priežiūros etiketėje pateiktų įspėjimų dėl skalbimo ir džiovinimo.	Tinka mažai suteptiems nedėmetiems marškiniams, marškinėliams ir sintetiniams drabužiams. Galima įdėti nedidelį kiekį skalbinių.
	Lautnis audiniai (šilkas, vilna, kešmyras, angoros vilna ir pan.)	Nerekomenduojama!	Nerekomenduojama!	Nerekomenduojama!	Nerekomenduojama!	Nerekomenduojama!
	Stambūs skalbiniai, pvz., antklodės, paltai, užvalaidos ir pan.	Nerekomenduojama! Skalbyklėje negalima džiovinti stambių skalbinių. Džiovinkite juos pakabindami arba paklodami juos.	Nerekomenduojama! Skalbyklėje negalima džiovinti stambių skalbinių. Džiovinkite juos pakabindami arba paklodami juos.	Nerekomenduojama! Skalbyklėje negalima džiovinti stambių skalbinių. Džiovinkite juos pakabindami arba paklodami juos.	Nerekomenduojama! Skalbyklėje negalima džiovinti stambių skalbinių. Džiovinkite juos pakabindami arba paklodami juos.	Nerekomenduojama! Skalbyklėje negalima džiovinti stambių skalbinių. Džiovinkite juos pakabindami arba paklodami juos.

## 4.10 Programos laiko rodymas

Galite matyti mašinos ekrane rodomą programos trukmę, kai renkatės programą. Atsižvelgiant į tai, kiek skalbinių įdėjote į savo mašiną, taip pat į putojimą, nesubalansuotas apkrovos sąlygas, maitinimo svyravimus, vandens slėgį ir programos nustatymus, programos trukmė automatiškai reguliuojama, kai programa yra paleista.

**SPECIALUS ATVEJIS:** Programų „Cottons“ ir „Cotton Eco“ pradžioje ekrane rodoma pusė pakrovos trukmė ir tai yra labiausiai naudojamas atvejis. Paleidus programą, mašiną tiksliai apkrovą nustato per 20–25 minutes. Jei nustatyta apkrova yra didesnė nei pusė apkrovos, skalbimo programa bus atitinkamai sureguliuota ir programos trukmė automatiškai pailginta. Šį pasikeitimą galite stebėti ekrane.

## 5 Gaminio naudojimas

### 5.1 Valdymo skydelis

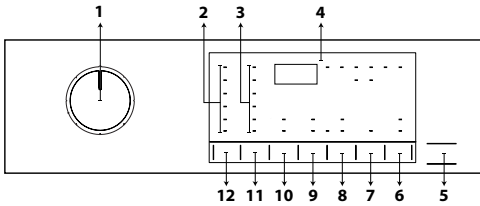

- 1 - Programos pasirinkimo rankenėlė
- 2 - Temperatūros lygio lemputės
- 3 - Grežimo greičio lygio lemputės
- 4 - Ekranas
- 5 - Paleidimo / pristabdymo mygtukas
- 6 - Nuotolinio valdymo mygtukas
- 7 - Pabaigos laiko reguliavimo mygtukas
- 8 - Džiovinimo lygio reguliavimo mygtukas
- 9 - Papildomos funkcijos mygtukas 2
- 10 - Papildomos funkcijos mygtukas 1
- 11 - Grežimo greičio reguliavimo mygtukas
- 12 - Temperatūros reguliavimo mygtukas

### 5.2 Ekranu simboliai

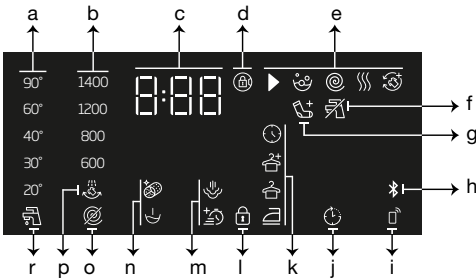

- a - Temperatūros indikatorius
- b - Grežimo greičio indikatorius
- c - Trukmės informacija
- d - Suaktyvinto durelių užrakto simbolis
- e - Programos stebėjimo indikatorius
- f - Nėra vandens indikatorius
- g - Skalbinių įdėjimo indikatorius
- h - „Bluetooth“ ryšio indikatorius
- i - Nuotolinio valdymo pulto indikatorius
- j - Atidėto paleidimo įjungimo indikatorius
- k - Džiovinimo lygio indikatorius
- l - „Įjungtas užraktas nuo vaikų“ simbolis
- m - Papildomos funkcijos mygtukas 2
- n - papildomos funkcijos mygtukas 1
- o - Be grežimo indikatorius
- p - Skalavimo sulaikymo indikatorius
- r - Šalto vandens indikatorius

### 5.3 Skalbyklės paruošimas

1. Patikrinkite, ar tvirtai prijungtos žarnos.
2. Įkiškite mašinos kištuką į maitinimo lizdą.
3. Iki galo atsukite vandens čiaupą.
4. Sudėkite į mašiną skalbinius.
5. Įpilkite ploviklio ir audinių minkštiklio.

### 5.4 Skalavimo programos pasirinkimas

1. Pasirinkite tinkamą programą, atsižvelgdami į skalbinių kiekį ir nešvarumo lygį iš programų ir sąnaudų lentelės.
2. Pasirinkite norimą programą **programos pasirinkimo** rankenėle.



#### INFORMACIJA

- Programos skiriasi pagal didžiausią, tam tikrai audinių rūšiai tinkamą grežimo greitį.
- Pasirinkdami naudotiną programą, visada atsižvelkite į audinių rūšis, spalvą, sutepimo lygį ir leistiną vandens temperatūrą.

### 5.5 Skalavimo programos

Atsižvelgiant į audinių rūšį, galima naudoti šias pagrindines programas.



#### INFORMACIJA

- Pasirinkę jūsų skalbiniams tinkamą skalavimo programą, galite paspausti džiovinimo mygtuką, kad nustatytumėte, jog mašina atliktų džiovinimą po plovimo programos. Kaskart paspaudus mygtuką rodoma informacijos eilutė, pateikianti informaciją apie džiovinimo proceso etapą ir įjungiamas atitinkamas simbolis. Jei norite, galite toliau spausti mygtuką, kad atliktumėte džiovinimą maksimaliam leistinam laikotarpiui.
- Ekrane pateikiami simboliai yra schemiški ir gali skirtis nuo gaminio savybių.
- Kai atliksite skalbimą ir džiovinimą naudodami mašinos džiovinimo funkciją, į skalavimo mašiną dėkite daugiausiai 5 kg skalbinių. Jei viršysite mašinos talpą, jūsų skalbiniai nebus išdžiovinti ir mašina veiks ilgiau, o tai padidins energijos suvartojimą.

## • Cottons (Medvilnė)

Ši programa skirta skalbti tvirtus medvilninius skalbinius (paklodes, patalynę, rankšluosčius, chalatus, apatinį trikotažą ir t. t.). Nuspaudus greitojo skalbimo funkcijos mygtuką, programos trukmė gerokai sutrumpėja, bet skalbimo efektyvumas užtikrinamas intensyvesniu skalbimu. Jei greitojo skalbimo funkcija nepasirinkta, užtikrinamas nepriekaištingas stipriai suteptų skalbinių skalbimas ir skalavimas.



### INFORMACIJA

- Galite skalbti skalbinius be jokių pertraukų iškart po plovimo programos (po skalbimo ciklo galima atlikti automatinį arba planinį džiovinimą). Prieš paleidžiant skalbimo programą būtina pasirinkti džiovinimo funkciją.
- Atsižvelgiant į džiovinimo parinktį, kurias įtrauksite į skalbimo programas, pasirinktos programos skalbimo laikas rodomas mašinos ekrane.
- Jeigu nenorite, kad po pasirinktos programos būtų vykdomas džiovinimas, paspauskite ir laikykite nuspaustą džiovinimo pagrindinės funkcijos mygtuką kol bus išjungtas džiovinimo indikatorius.

## • Synthetics (Sintetika)

Šia programa galite skalbti marškinėlius, sintetinio / medvilninio pluošto audinius ir kt. Programos trukmė yra žymiai trumpesnė ir užtikrintas efektyvus skalbimas. Jei greitojo skalbimo funkcija nepasirinkta, užtikrinamas nepriekaištingas stipriai suteptų skalbinių skalbimas ir skalavimas.



### INFORMACIJA

- Galite skalbti skalbinius be jokių pertraukų iškart po plovimo programos (po skalbimo ciklo galima atlikti automatinį arba planinį džiovinimą). Prieš paleidžiant skalbimo programą būtina pasirinkti džiovinimo funkciją.
- Atsižvelgiant į džiovinimo parinktį, kurias įtrauksite į skalbimo programas, pasirinktos programos skalbimo laikas rodomas mašinos ekrane.
- Jeigu nenorite, kad po pasirinktos programos būtų vykdomas džiovinimas, paspauskite ir laikykite nuspaustą džiovinimo pagrindinės funkcijos mygtuką kol bus išjungtas džiovinimo indikatorius.

## • Woollens / Hand Wash (Vilna / Plovimas rankomis)

Naudokite šią programą vilnoniams drabužiams skalbti. Pasirinkite temperatūrą pagal drabužių etiketėje nurodytas rekomendacijas. Siekiant išvengti bet kokių pažeidimų jūsų skalbiniai bus skalbiami itin švelniai.



### INFORMACIJA

- Džiovinimo funkcija negali būti pasirinkta skalbimo programai, skirtai vilnoniams skalbiniams.

## • Eco 40-60

Programa „eco 40-60“ gali išplauti paprastai nešvarius medvilninius skalbinius, kurie nurodyti kaip skalbiami 40°C arba 60°C temperatūroje, kartu tame pačiame cikle, ir kad ši programa naudojama norint įvertinti atitiktį ES ekologinio projektavimo įstatymams. Nors ši programa skalbia ilgiau nei kitos programos, ji taupo energiją ir vandenį. Faktinė vandens temperatūra gali skirtis nuo nurodytosios skalbimo temperatūros. Kai kraunate mašiną su mažiau skalbinių (pvz., ½ ar mažiau talpos), laikotarpiai programos etapuose gali automatiškai sutrumpėti. Tokiu atveju energijos ir vandens sąnaudos sumažės. Spintos džiovinimas turėtų būti pasirinktas naudojant „eco 40-60“, kad būtų galima atlikti skalbimo ir džiovinimo ciklą, siekiant įvertinti atitiktį ES ekologinio projektavimo įstatymams. Skalbimo ir džiovinimo ciklas kartu su tuo pačiu ciklu gali išskalbti paprastai nešvarius medvilninius skalbinius, kurie, kaip teigiama, skalbiami 40°C arba 60°C temperatūroje, ir išdžiovinti taip, kad juos būtų galima nedelsiant dėti į spintą.



### INFORMACIJA

- Galite skalbti skalbinius be jokių pertraukų iškart po plovimo programos (po skalbimo ciklo galima atlikti automatinį arba planinį džiovinimą). Prieš paleidžiant skalbimo programą būtina pasirinkti džiovinimo funkciją.
- Atsižvelgiant į džiovinimo parinktį, kurias įtrauksite į skalbimo programas, pasirinktos programos skalbimo laikas rodomas mašinos ekrane.
- Jeigu nenorite, kad po pasirinktos programos būtų vykdomas džiovinimas, paspauskite ir laikykite nuspaustą džiovinimo pagrindinės funkcijos mygtuką kol bus išjungtas džiovinimo indikatorius.

### • Xpress/Super Xpress (Greitas/Labai greitas)

Šią programą rinkitės mažam lengvai sutemptų medvilninių audinių kiekiui greitai išskalbti. Pasirinkus greitojo skalbimo funkciją, programos trukmę galima sutrumpinti iki 14 min. Pasirinkus greitojo skalbimo funkciją, galima skalbti daugiausia 2 (du) kg skalbinių.



#### INFORMACIJA

- Galite skalbti skalbinius be jokių pertraukų iškart po plovimo programos (po skalbimo ciklo galima atlikti automatinį arba planinį džiovinimą). Prieš paleidžiant skalbimo programą būtina pasirinkti džiovinimo funkciją.
- Atsižvelgiant į džiovinimo parinktį, kurias įtrauksite į skalbimo programas, pasirinktos programos skalbimo laikas rodomas mašinos ekrane.
- Jeigu nenorite, kad po pasirinktos programos būtų vykdomas džiovinimas, paspauskite ir laikykite nuspauštą džiovinimo pagrindinės funkcijos mygtuką kol bus išjungtas džiovinimo indikatorius.

### • Shirts (Marškiniai)

Ši programa rekomenduojama medvilniniams, sintetiniams ir mišrių audinių marškiniams skalbti. Naudojant šią programą drabužiai mažiau suglamžomi. Pasirinkus greitojo skalbimo funkciją, vykdomas pirmio apdoravimo algoritmas.

- Pirminio apdoravimo cheminę

medžiagą pilkite tiesiai ant drabužių arba įpilkite kartu su skalbimo priemone į skalbimo miltelių skyrelį, kai mašina pradeda imti vandenį. Tokiu būdu žymiai greičiau pasieksite tokį patį rezultatą, kokį gautumėte skalbdami įprastu režimu. Jūsų marškiniai tarnaus jums ilgiau.



#### INFORMACIJA

- Galite skalbti skalbinius be jokių pertraukų iškart po plovimo programos (po skalbimo ciklo galima atlikti automatinį arba planinį džiovinimą). Prieš paleidžiant skalbimo programą būtina pasirinkti džiovinimo funkciją.
- Atsižvelgiant į džiovinimo parinktį, kurias įtrauksite į skalbimo programas, pasirinktos programos skalbimo laikas rodomas mašinos ekrane.
- Jeigu nenorite, kad po pasirinktos programos būtų vykdomas džiovinimas, paspauskite ir laikykite nuspauštą džiovinimo pagrindinės funkcijos mygtuką kol bus išjungtas džiovinimo indikatorius.

### • Down Wear (Pūkiniai drabužiai)

Šią programą naudokite skalbti paltus, liemenes, švarkus ir t. t., kurių etiketėje pažymėta, kad galima skalbti skalbimo mašinoje. Ypatingai sukimo programų dėka vanduo užpildo tarp plunksnų esančius oro tarpus.

### • Downloaded Program (Atsisiūčiama programa)

Tai – speciali programa, kuri leidžia atsisiųsti skirtingas pageidaujamas programas. Yra įdiegtą programa, kurią pradžioje kaip numatytąją programą matysite naudodami „HomeWhiz“ programą. Be to, „HomeWhiz“ programą galite naudoti, kad pasirinktumėte programą iš nustatytų programų sąrašo, tada ją keisti ir naudoti.



#### INFORMACIJA

- Jei norite naudoti funkcijas „HomeWhiz“ ir „Remote Control“ (Nuotolinis valdymas), turite pasirinkti „Download Program“ (Atsisiųsti programą). Daugiau informacijos rasite skyriuje „HomeWhiz“ ir nuotolinio valdymo funkcija“.

### • Įvairūs audiniai

Šią programą galima naudoti medvilniniams ir sintetiniams audiniams skalbti jų nerūšiuojant.



#### INFORMACIJA

- Galite skalbti skalbinius be jokių pertraukų iškart po plovimo programos (po skalbimo ciklo galima atlikti automatinį arba planinį džiovinimą). Prieš paleidžiant skalbimo programą būtina pasirinkti džiovinimo funkciją.
- Atsižvelgiant į džiovinimo parinktį, kurias įtrauksite į skalbimo programas, pasirinktos programos skalbimo laikas rodomas mašinos ekrane.
- Jeigu nenorite, kad po pasirinktos programos būtų vykdomas džiovinimas, paspauskite ir laikykite nuspauštą džiovinimo pagrindinės funkcijos mygtuką kol bus išjungtas džiovinimo indikatorius.



### • Lauko / Sportinė apranga

Šią programą naudokite skalbti lauko / sportinę aprangą, pasiūtą iš medvilninių / sintetinių audinių, taip pat drabužius iš vandens nepraleidžiančios medžiagos, pvz., „Gore-Tex“. Dėl ypatingų sukamųjų judesių naudojant šią programą skalbiniai skalbiami švelniai.



#### INFORMACIJA

- Galite skalbti skalbinius be jokių pertraukų iškart po plovimo programos (po skalbimo ciklo galima atlikti automatinį arba planinį džiovinimą). Prieš paleidžiant skalbimo programą būtina pasirinkti džiovinimo funkciją.
- Atsižvelgiant į džiovinimo parinktį, kurias įtrauksite į skalbimo programas, pasirinktos programos skalbimo laikas rodomas mašinos ekrane.
- Jeigu nenorite, kad po pasirinktos programos būtų vykdomas džiovinimas, paspauskite ir laikykite nuspaustą džiovinimo pagrindinės funkcijos mygtuką kol bus išjungtas džiovinimo indikatorius.

### • Tamsūs audiniai / Džinsai

Naudokite šią programą, kai norite išsaugoti tamsių drabužių ir džinsų spalvą. Dėl ypatingų būgno judesių ši programa užtikrina didelį skalbimo efektyvumą netgi esant žemai temperatūrai. Tamsiems skalbiniams rekomenduojama naudoti skystą skalbimo priemonę arba vilnos šampūną. Nenaudokite šios programos skalbti švelniems skalbiniams, kurių sudėtyje yra vilnos ir pan.



#### INFORMACIJA

- Galite skalbti skalbinius be jokių pertraukų iškart po plovimo programos (po skalbimo ciklo galima atlikti automatinį arba planinį džiovinimą). Prieš paleidžiant skalbimo programą būtina pasirinkti džiovinimo funkciją.
- Atsižvelgiant į džiovinimo parinktį, kurias įtrauksite į skalbimo programas, pasirinktos programos skalbimo laikas rodomas mašinos ekrane.
- Jeigu nenorite, kad po pasirinktos programos būtų vykdomas džiovinimas, paspauskite ir laikykite nuspaustą džiovinimo pagrindinės funkcijos mygtuką kol bus išjungtas džiovinimo indikatorius.

### • Moteriškas apatinis trikotažas

Naudokite šią programą gležniems audiniams, tinkantiems skalbti rankomis, ir gležniems moteriškiems apatiniams drabužiams skalbti. Nedidelį drabužių kiekį reikia skalbti skalbimo tinklelyje. Kabliukai, sagos ir t. t. turi būti užsagstytos, o užtraukai – užtraukti.

### • Rankšluosčiai

Naudokite šią programą skalbti patvarius medvilninius skalbinius, pavyzdžiui, rankšluosčius. Įdėkite rankšluosčius į mašiną taip, kad jie neliestų apsauginės gumos kraštų arba stiklo.

### • Rinse (Skalavimas)

Naudokite, kai norite atskirai išskalauti arba krakmolyti.

### • Spin+Drain (Grežimas+vandens išleidimas)

Pasirinkite šią programą, kad iš skalbyklės būtų išleistas vanduo.

## 5.6 Temperatūros pasirinkimas

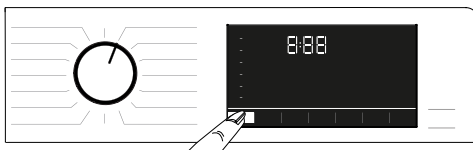

Pasirinkus naują programą, temperatūros indikatorius parodo tai programai rekomenduojamą temperatūrą. Gali būti, kad rekomenduojama temperatūros vertė nėra didžiausia temperatūra, kurią galima pasirinkti atitinkamai programai. Norėdami pakeisti temperatūrą, paspauskite **temperatūros reguliavimo** mygtuką.



#### INFORMACIJA

- Temperatūros reguliavimo mygtukas veikia pasirenkant tik žemesnę temperatūrą. Pavyzdžiui, jei ekrane rodoma 40 °C, bet norite pasirinkti 60 °C, jums reikės keletą kartų paspausti mygtuką, kol pasieksite 60 °C temperatūrą nuo 40 °C.



## INFORMACIJA

- Jeigu nustatysite skalbimo šaltame vandenyje parinktį, o paskui dar kartą paspausite temperatūros reguliavimo mygtuką, ekrane bus rodoma pasirinktai programai rekomenduojama temperatūra. Norėdami sumažinti temperatūrą, dar kartą paspausite mygtuką „Temperature Adjustment“ (temperatūros reguliavimas).

Galiausiai įsijungs šalto vandens lemputė, nurodanti šaltąjį skalbimą. Temperatūrą galima keisti ir tada, kai skalbimo ciklas jau pradėtas. Pasirinkę skalbimo programą, galite pasirinkti norimą temperatūrą. Tačiau tai reikia padaryti prieš prasidedant šildymo etapui.

## 5.7 Grežimo greičio pasirinkimas



Pasirinkus naują programą, grežimo greičio indikatorius parodo pasirinktai programai rekomenduojamą grežimo greitį.



## INFORMACIJA

- Gali būti, kad rekomenduojamas grežimo greitis vertė nėra didžiausia vertė, kurią galima pasirinkti atitinkamai programai.

Spauskite **grežimo greičio reguliavimo** mygtuką, kad pakeistumėte grežimo greitį. Grežimo greitis mažėja laipsniškai. Tuomet, priklausomai nuo gaminio modelio, ekrane bus rodomos parinktys „Skalavimo sulaikymas“ ir „Be grežimo“.



## INFORMACIJA

- Grežimo greičio reguliavimo mygtukas veikia pasirenkant tik žemesnę reikšmę. Pavyzdžiui, jeigu norite pasirinkti 1000 aps./min., kai ekrane rodoma 800 aps./min., būtina kelis kartus paspausti mygtuką, kol pasieksite 1000 aps./min. nuo 800 aps./min.

## 5.7.1 Jeigu pasirinkote skalavimo sulaikymo funkciją ir norite išgęžti skalbinius:

- Nustatykite **grežimo greitį**.
- Paspauskite **paleidimo / pristabdymo** mygtuką. Programa vėl paleidžiama. Pirmiausiai mašina išleis vandenį ir išgęš drabužius. Galite pasirinkti funkciją **Be grežimo**, jeigu norite, kad programai pasibaigus vanduo būtų išleistas, bet skalbiniai nebūtų grežiami.



## INFORMACIJA

- Jei paspaudžiate grežimo greičio nustatymo mygtuką programose, kuriose neleidžiama grežti, grežimo greičio nustatymas nepasikeis ir girdėsite įspėjimą.

Grežimo greitį galima pakeisti ir tada, kai skalbimo ciklas jau pradėtas. Pasibaigus skalbimo ciklui, galite paspausti grežimo greičio nustatymo mygtuką, kad pasirinktumėte grežimo greitį. Tačiau tai reikia padaryti prieš prasidedant grežimo etapui.

## 5.7.2 Pagalbinės džiovinimo funkcijos pasirinkimas



Pasirinkus naują skalbimo programą, paspausite papildomos funkcijos pasirinkimo mygtuką, kad nustatytumėte šiai programai tinkamą džiovinimo parinktį.



## INFORMACIJA

- Jei programoje, kurioje neleidžiamas džiovinimo veiksmas, paspausite džiovinimo papildomos funkcijos mygtuką, džiovinimo lemputė nepasikeis ir girdėsite įspėjimą.



## INFORMACIJA

- Jei norite nustatyti tinkamą džiovinimo parinktį, spauskite papildomos funkcijos pasirinkimo mygtuką (taikoma tik džiovinimo programoms).

## 5.8 Džiovinimo programos



### ATSARGIAI!

- Džiovinimo metu mašina automatiškai pašalina iš drabužių atsirandančius pūkelius. Mašina naudoja vandenį džiovinimo etape. Todėl veikiant džiovinimo programoms vandens čiaupas turi būti atsuktas.
- Pasirinkus naują skalbimo programą, paspauskite papildomos funkcijos pasirinkimo mygtuką, kad nustatytumėte šiai programai tinkamą džiovinimo parinktį.



### INFORMACIJA

- Džiovinimo programose yra gręžimo veiksmas. Mašina atlieka šį procesą tam, kad būtų sutrumpintas džiovinimo laikas. Pasirinkus džiovinimo programą, gręžimo greičio nustatymas atitinka maksimalaus gręžimo greičio diapazoną.
- Jei programoje, kurioje neleidžiamas džiovinimo veiksmas, paspauskite džiovinimo papildomos funkcijos mygtuką, džiovinimo lemputė nepasikeis ir girdėsite įspėjimą.
- Jei norite nustatyti tinkamą džiovinimo parinktį, spauskite papildomos funkcijos pasirinkimo mygtuką (taikoma tik džiovinimo programoms).
- Vandens atjungimo atveju negalima atlikti skalbimo ar džiovinimo.

### • Synthetic Dry (Sintetikos džiovinimas)

Naudokite šią programą, jei norite džiovinėti sintetinius drabužius, kurių sausas svoris iki 3 kg. Šioje programoje galite atlikti tik džiovinimą.



### INFORMACIJA

- Informacijos apie sausų skalbinių svorį žr. 4 skirsnio 4.5 punktą.

### • Cotton Dry (Medvilnės džiovinimas)

Naudokite šią programą medvilniniams drabužiams, kurių sausas svoris iki 5 kg. Šioje programoje galite atlikti tik džiovinimą.



### INFORMACIJA

- Jei ketinate džiovinėti skalbinius, kuriuos sudaro tik rankšluosčiai ir chalatai, maksimalus skalbinių kiekis, kurį galima krauti, yra 4 kg.
- Informacijos apie sausų skalbinių svorį žr. 4 skirsnio 4.5 punktą.

## 5.9 Skalbimo ir džiovinimo programos



### ATSARGIAI!

- Džiovinimo metu mašina automatiškai pašalina iš drabužių atsirandančius pūkelius. Mašina naudoja vandenį džiovinimo etape. Todėl veikiant džiovinimo programoms vandens čiaupas turi būti atsuktas.

### • 5 Kg Wash & Dry (5 kg Skalbimas ir džiovinimas)

Naudokite šią programą skalbdami medvilninius skalbinius, kurių svoris neviršija 5kg, ir džiovinkite iškart po skalbimo programos, nedarydami jokio kito pasirinkimo.



### INFORMACIJA

- Pasirinkus šią programą negalima pasirinkti išorinės džiovinimo pagalbinės funkcijos.

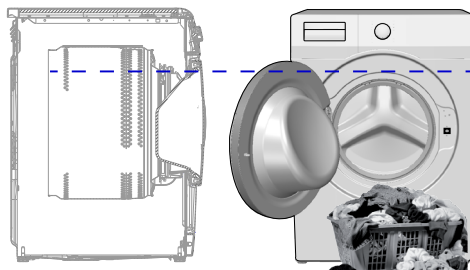

Naudojant 5 kg Skalbimo ir 5 kg džiovinimo programą, mašiną rekomenduojama krauti iki aukščiausiai parodyto lygio (galite matyti rodyklės lygį, kai atidarote krovimo dureles) idealioms džiovinimo sąlygoms pasiekti.

### • Wash & Wear (Skalbti ir dėvėti)

Naudokite šią programą norėdami išskalbti 0,5 kg skalbinių (2 marškinius) per 40 minučių arba 1 kg skalbinių (5 marškinius) per 60 minučių.



### INFORMACIJA

- Skalbimo ir dėvėjimo programa naudojama norint greitai išskalbti ir išdžiovinėti kasdien nešiojamus drabužius, kurie buvo dėvėti trumpą laiką ir nėra stipriai sutepti. Ši programa tinka ploniems greitai išdžiūstantiems drabužiams (marškinėliai, marškinėliai).
- Storesnio audinio skalbiniams, kurie ilgiau džiūsta, naudokite kitas džiovinimo parinktis.

**• Hygiene+ Wash & Dry  
(Antiallergenis skalbimas ir džiovinimas)**

Programos pradžioje atliekamas garinimas, kuris suminkština nešvarumus.

Naudokite šią programą skalbti ir greitai išdžiovinti skalbinius (iki 2 kg), kuriems reikalingas antiallerginis ir higieninis skalbimas (medvilnė, pavyzdžiui, kūdikių drabužiai, paklodės ir apatiniai drabužiai).



**INFORMACIJA**

- „Hygiene+“ programa yra išbandyta ir aprobuota fondo „The British Allergy Foundation“ („Allergy UK“) Jungtinėje Karalystėje.

**5.10 Programų ir sąnaudų lentelė (skalbimui)**

LT						Pagalbinė funkcija					
Programa (°C)		Maksimalus skalbinių kiekis (kg)	Vandens sunaudojimas (l)	Elektros sunaudojimas (kWh)	Maks. greitis	Greitasis skalbimas+	Nuskalbimas	Garai	Glamžymąsi mažinanti programa+	Džiovinimo	Pasirinktina temperatūra °C
Cottons	90	8	90	2,50	1400	•	•	•	•	•	Žema temperatūra - 90
	60	8	90	1,80	1400	•	•	•	•	•	Žema temperatūra - 90
	40	8	88	0,97	1400	•	•	•	•	•	Žema temperatūra - 90
Eco 40-60	40 ***	8	54	0,955	1400					•	40 - 60
	40 ***	4	35	0,550	1400					•	40 - 60
	40 ***	2	28	0,320	1400					•	40 - 60
	60 **	8	47	0,760	1400					•	40 - 60
Eco 40-60 + Sausi skalbiniai	40 ***	5	61	3,215	1400					•	40 - 60
	40 ***	2,5	42	1,780	1400					•	40 - 60
Synthetics	60	3	60	1,35	1200	•	•	•	•	•	Žema temperatūra - 60
	40	3	58	0,85	1200	•	•	•	•	•	Žema temperatūra - 60
Xpress / Super Xpress	90	8	68	2,20	1400	•	•	•	•	•	Žema temperatūra - 90
	60	8	68	1,20	1400	•	•	•	•	•	Žema temperatūra - 90
	30	8	68	0,20	1400	•	•	•	•	•	Žema temperatūra - 90
Xpress / Super Xpress+ Greitasis skalbimas+	30	2	40	0,15	1400	•		•	•	•	Žema temperatūra - 90
Woollens / Hand Wash	40	1,5	55	0,50	1200						Žema temperatūra - 40
Down Wear	60	2	75	1,30	1000			•			Žema temperatūra - 60
Shirts	60	3	63	1,23	800	•	•	•	•	•	Žema temperatūra - 60
Būgno valymas+	90	-	76	2,60	600			*		*	90
Downloaded Program *****											
Įvairūs audiniai	40	3,5	70	0,90	800	•	•	•	•	•	Žema temperatūra - 40
Lauko / Sportinė apranga	40	3,5	52	0,65	1200		•			•	Žema temperatūra - 40
Tamsūs audiniai / Džinsai	40	3,5	70	0,85	1200	•	•	•	•	•	Žema temperatūra - 40
Rankšluosčiai	60	1	86	1,20	1000			•			Žema temperatūra - 60
Moteriškas apatinis trikotažas	30	1	65	0,56	600						Žema temperatūra - 30

• : Galima pasirinkti.

\* : Automatiškai pasirenkama, negalima atšaukti.

\*\* : „Eco 40-60“ su 60°C temperatūros pasirinkimu yra skalbimo efektyvumo bandymo programa pagal EN 50229: 2015 ir energijos etiketės bandymo programa pagal Komisijos deleguotąjį reglamentą (ES) 96/60/EB. Medvilnės džiovinimas naudojant „Extra Dry“ parinktį yra džiovinimo efektyvumo bandymo programa pagal EN 50229: 2015 ir energijos etiketės bandymo programa pagal Komisijos deleguotąjį reglamentą (ES) 96/60/EB. Maksimalus skalbinių kiekis turi būti suskirstytas į maksimalaus džiovinimo kiekio ir likusio skalbinių džiovinimo kiekio dalis ir kiekviena dalis turi būti išdžiovinta naudojant parinktį „Visiškas medvilnės džiovinimas“.

\*\*\*: „Eco 40-60“ su 40°C temperatūra yra skalbimo efektyvumo bandymo programa pagal EN 62512 ir energijos etiketės bandymo programa pagal Komisijos deleguotąjį reglamentą (ES) 2019/2014.  
 „Eco 40-60“ su 40°C temperatūra ir spintos džiovinimo parinktis yra skalbimo ir sauso ciklo bandymo programa pagal EN 62512 ir energijos etiketės bandymo programa pagal Komisijos deleguotąjį reglamentą (ES) 2019/2014.  
 \*\*\*\*: Šias programas galima naudoti su programa „HomeWhiz“. Energijos sunaudojimas gali padidėti su jungtimi.

- : Maksimalų skalbinių kiekį žr. programos aprašyme.



## INFORMACIJA

- Lentelėje nurodytos pagalbinės funkcijos gali skirtis priklausomai nuo jūsų mašinos modelio.
- Vandens ir energijos sąnaudos gali skirtis nuo pateiktųjų lentelėje, priklausomai nuo vandens slėgio, vandens kietumo ir vandens temperatūros, aplinkos temperatūros, skalbinių rūšies ir kiekio, pagalbinių funkcijų pasirinkimo ir tinklo įtampos svyravimų.
- Kai renkatės programą, mašinos ekrane galite matyti rodomą skalbimo trukmę. Atsižvelgiant į tai, kiek skalbinių įdėjote į mašiną, trukmė, rodoma ekrane, nuo faktinės skalbimo programos trukmės gali skirtis nuo 1 iki 1,5 val. Vos tik prasidėjus skalbimo programai trukmė bus automatiškai pakoreguota.
- Papildomų funkcijų pasirinkimo režimus gali pakeisti gamintojo įmonė. Gali būti įtraukti nauji atrankos modeliai arba esami gali būti pašalinti.“
- „Mašinos gręžimo greitis gali skirtis atsižvelgiant į programą; šis gręžimo greitis negali viršyti maks. mašinos gręžimo greičio.“
- Rinkitės tik žemiausią tinkamą temperatūrą. Efektyviausios programos energijos suvartojimo atžvilgiu yra tos, kurios veikia žemesnėje temperatūroje ir ilgiau.
- Triukšmui ir likusiam drėgmės kiekiui įtakos turi gręžimo greitis: kuo didesnis gręžimo greitis gręžimo fazėje, tuo didesnis triukšmas ir mažesnis likęs drėgmės kiekis.

## Programų ir sąnaudų lentelė (džiovinimui)

LT	Programa (°C)	Maksimalus skalbinių kiekis (kg)	Vandens sunaudojimas (l)	Elektrros sunaudojimas (kWh)	Maks. greitis	Pagalbinė funkcija						Džiovinimo etapai				Pasirinktina temperatūra °C
						Nuskalbimas	Greitis skalbimas+	Garai	Glamžymąsi mažinti programa+	Džiovinimo	Labai sausas džiovinimas	Džiovinimas lentynai	Džiovinimas lyginimui	Laiku pagįristos džiovinimo minutės		
Cotton Dry	-	5	45	3,20	1400				•	*	•	•	•	•	-	
Synthetic Dry	-	3	30	2,10	-				•	*		•	•	•	-	
Hygiene+ Wash & Dry	60	2	120	3,80	1400			*	•	*	•	•	•	•	90-30	
5 Kg Wash & Dry	60	5	94	5,00	1400				•	*	•	•	•	•	60-Žema temperatūra	
Wash & Wear	30	0,5	35	0,60	1200				•	*				•	30-Žema temperatūra	
Wash & Wear	30	1	44	1,00	1200				•	*				•	30-Žema temperatūra	

## Sąnaudų vertės (LT)

	Temperatūros pasirinkimas (°C)	Gręžimo greitis (aps./min)	Talpa (kg)	Programos trukmė (val.:min.)	Energijos sąnaudos (kWh/ciklui)	Vandens sąnaudos (L/ciklui)	Skalbinių temperatūra (°C)	Likęs drėgmės kiekis (%)
Eco 40-60	40	1400	8	03:38	0,955	54	40	53
	40	1400	4	02:47	0,550	35	32	53
	40	1400	2	02:47	0,320	28	23	53
Cottons	20	1400	8	03:40	0,600	93	20	53
Cottons	60	1400	8	03:40	1,800	90	60	53
Synthetics	40	1200	3	02:25	0,850	58	40	40
Xpress / Super Xpress	30	1400	8	00:28	0,200	68	23	62
Eco 40-60+Sausi skalbiniai	40	1400	5	07:55	3,215	61	25	53
	40	1400	2,5	05:50	1,780	42	24	53

## 5.11 „Papildomų funkcijų pasirinkimas“.

Pasirinkite pageidaujamas papildomas funkcijas prieš paleisdami programą. Kiekvieną kartą pasirinkus programą, kartu įjungiami ir pagalbinių funkcijų, kurias galima pasirinkti su programa, simboliai.

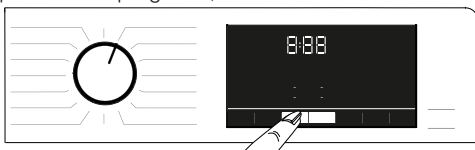

### INFORMACIJA

- Kartu įjungiami ir pagalbinių funkcijų, kurias galima pasirinkti su programa, simboliai. Jei paspausite šių pagalbinių funkcijų mygtukus, išgirsite įspėjimą ir pasirinkimas bus išjungtas.

Jei skalbimo programa pasiekė tašką, kur negalima pasirinkti papildomos funkcijos, negalėsite pasirinkti jokios funkcijos.



### INFORMACIJA

- Kai kurių funkcijų kartu pasirinkti neįmanoma. Jeigu prieš paleisdami mašiną pasirinksite antrą papildomą funkciją, kuri yra nesuderinama su anksčiau pasirinktąja, pirmoji pasirinkta funkcija bus atšaukta ir liks įjungta tik antroji pasirinkta pagalbinė funkcija.
- Papildomos funkcijos, kuri yra nesuderinama su programa, pasirinkti negalima. (Žr. „Programų ir sąnaudų lentelė“)
- Kai kurios programos turi pagalbinių funkcijų, kurias privaloma naudoti kartu su pasirinkta programa. Šių funkcijų negalima atšaukti. Atitinkamos pagalbinės funkcijos lemputė jau įjungta.



## INFORMACIJA

- Jeigu pasirinkto drėgnumo lygio (skalbiniai lyginimui, sausi skalbiniai, visiškai sausi skalbiniai) negalima pasiekti džiovavimo programos pabaigoje, mašina automatiškai pratęs programos trukmę. Programa truks ilgiau.
- Pasirinkus nustatyto laiko džiovinimą, programa baigiama pasibaigus džiovavimo laikotarpiui net tuo atveju, jeigu skalbiniai nėra išdžiovinami.
- Jeigu pasirinktas drėgnumo lygis (skalbiniai lyginimui, sausi skalbiniai, visiškai sausi skalbiniai) pasiekiamas džiovavimo ciklo metu arba tarp nustatyto laiko džiovavimo parinkčių aptinkama visiško sausumo parinktis, programa veiks trumpiau. Laiko sutrumpinimas bus rodomas ekrane.

### 5.11.1 Pagalbinės funkcijos

#### • Nuskalbimas

Nuskalbti reikėtų tik labai nešvarius skalbinius. Nenuskalbdami taupote energiją, vandenį, skalbimo priemonę ir laiką.

#### • Greitasis skalbimas+

Paspaudę mygtuką „Quick Wash“ (Greitasis skalbimas), galite sutrumpinti programos laiką po programos pasirinkimo. Kai kurioms programoms laikas gali būti sutrumpintas daugiau nei 50 %. Vis dėlto, jei skalbiniai yra vidutiniškai ir lengvai sutepti, jūs gausite tokį patį skalbimo rezultatą per trumpesnį laiką. Nors tai priklauso nuo programos, paspaudus mygtuką „Quick Wash“ (Greitasis skalbimas), programos laikas sutrumpės iki tam tikro lygio. Antrą kartą paspauskite tą patį mygtuką, kad laikas būtų mažiausias. Siekiant geresnių skalbimo rezultatų, nenaudokite mygtuko „Quick Wash“ (Greitasis skalbimas) labai nešvariems skalbiniams. Vidutiniškai ir lengvai suteptiems skalbiniams naudokite mygtuką „Quick Wash“ (Greitasis skalbimas), kad sutrumpintumėte programos laiką.

#### • Nuotolinis Valdymas

Naudokite šį papildomos programos mygtuką, kad gaminį prijungtumėte prie išmaniųjų įrenginių. Išsamią informaciją žr. skyriuje „HomeWhiz“ ir nuotolinio valdymo funkcija“.

#### • Pritaikyta Programa

Šią papildomą funkciją galima naudoti tik su medvilnei ir sintetikai skirtomis programos, kai naudojama programa „HomeWhiz“. Kai ši papildoma funkcija įjungta, prie skalbimo programos galite pridėti 4 papildomus skalavimo etapus. Galite pasirinkti ir naudoti kai kurias papildomas funkcijas, net jei jų nėra jūsų gaminyje. Galite saugjame intervale padidinti ir sumažinti medvilnei ir sintetikai skirtų programų laiką.

#### • Džiovinimo

Ši funkcija išdžiovina skalbinius po plovimo ciklo. Norėdami sužinoti programas, kurias galima naudoti su šia funkcija, žiūrėkite programų lentelę.

### 5.11.2 Funkcijos / programos, pasirenkamos spaudžiant funkcijos mygtuką 3 sek.

#### • Būgno valymas+

Norėdami pasirinkti šią programą, 3 sekundes palaikykite nuspaudę 1-ą papildomos funkcijos mygtuką. Reguliariai (vieną kartą per 1–2 mėnesius) valykite būgną, kad jis būtų higieniškas. Prieš prasidedant programai, talkomi garai, kad suminkštėtų būgne esantys nešvarumų likučiai. Paleiskite šią programą, kai mašina yra visiškai tuščia. Norėdami gauti geresnius rezultatus, į skalbimo priemonės skyrių Nr. 2 įpilkite kalkes šalinančių miltelių, skirtų skalbimo mašinoms. Ši programa turi džiovinimo etapą, kuris suaktyvinamas po būgno valymo etapo, kad būtų išdžiovintas mašinos vidus.



## INFORMACIJA

- Ši programa neskirta skalbiniams skalbti. Tai yra techninės priežiūros programa.
- Nepaleiskite šios programos, jei mašinoje yra daiktų. Jeigu bandysite tai daryti, mašina automatiškai aptiks, kad viduje yra skalbiniai, ir nutrauks programą.

### • **Glamžymąsi mažinanti programa** 3"

Paspaudus ir 3 sekundes palaikius nuspaustą 3-ą gręžimo pasirinkimo mygtuką bus pasirinkta ši funkcija ir užsiedgs atitinkamos numatytos programos lemputė. Kai pasirinkama ši funkcija, skalbiniai vėdinami iki 8 valandų, kad apsaugotų skalbinius nuo susiglamžymo pasibaigus programai. Galite nutraukti šią programą ir išimti skalbinius bet kuriuo 8 valandų trukmės etapo metu. Norėdami atšaukti funkciją, paspauskite funkcijos pasirinkimo mygtuką arba mašinos įjungimo / išjungimo mygtuką. Programos švieselė ir toliau švies, kol funkcija nebus nutraukta arba baigsis etapas. Jei funkcijos negalima atšaukiama, ji bus aktyvi kituose skalbimo cikluose.

### • **Garai** 3"

Norėdami pasirinkti šią funkciją, 3 sekundes palaikykite nuspaudę papildomos funkcijos 2 mygtuką. Naudokite šią programą, kad sumažintumėte raukšles ir sutrumpintumėte nedidelio kiekio medvilnės, sintetinių ar maišytų drabužių, kurie nėra dažyti, sutrumpinimo laiką.

### • **Užraktas nuo vaikų** 3"

Galite panaudoti užrakto nuo vaikų funkciją, kad vaikai nežaistų su mašina. Tokiu būdu vaikams nebus leidžiama keisti veikiančios programos.



#### INFORMACIJA

- Įjungus užkalto nuo vaikų funkciją, galite paspausti įjungimo / išjungimo mygtuką įjungti arba išjungti mašiną. Programa tęsiama tik vėl paleidus mašiną.
- Jei įjungus užrakto nuo vaikų funkciją paspaudžiami mygtukai, išgirsite įspėjimą. Paspaudus šiuos mygtukus penkis kartus iš eilės, šis įspėjamasis garso signalas bus atšauktas.

### **Norint įjungti užraktą nuo vaikų:** 3 sekundes **palaikykite paspaudę išdžiovinimo lygio reguliavimo mygtuką.**

Ekране pasibaigus atgalinei pabaigos laiko atskaitai „3-2-1“, bus parodyta piktograma užraktas nuo vaikų. Kai tik pamatysite šį perspėjimą, išdžiovinimo lygio nustatymo mygtuką galėsite atleisti.

### **Norint išjungti užraktą nuo vaikų:** 3 sekundes **palaikykite paspaudę išdžiovinimo lygio reguliavimo mygtuką.**

Ekrane pasibaigus atgalinei pabaigos laiko atskaitai „3-2-1“, piktograma užraktas nuo vaikų iš ekrano dings.

### • **Bluetooth** 3"

Galite naudoti „Bluetooth“ ryšio funkciją, kad susietumėte skalbimo mašiną su išmaniuoju įrenginiu. Tokiu būdu j išmanųjį įrenginį gausite informacijos apie skalbimo mašiną ir jos valdymą.

### **Norėdami įjungti „Bluetooth“:** **Pasauskite ir 3 sekundes palaikykite nuotolinio valdymo funkcijos mygtuką.**

Matysite atgalinę pabaigos laiko atskaitą „3-2-1“ ir rodomą simbolį „Bluetooth“. Atleiskite nuotolinio valdymo funkcijos mygtuką.

„Bluetooth“ piktograma mirksės, kol gaminys bus siejamas su išmaniuoju įrenginiu. Sėkmingai sujungus piktogramos lemputė toliau degs.

### **Norėdami išjungti „Bluetooth“:**

### **Pasauskite ir 3 sekundes palaikykite nuotolinio valdymo funkcijos mygtuką.**

Ekране pasibaigus atgalinei pabaigos laiko atskaitai „3-2-1“, piktograma „Bluetooth“ iš ekrano dings.



#### INFORMACIJA

- Norėdami įjungti „Bluetooth“, turite pirma baigti „HomeWhiz“ programėlės sąranką. Jei po sąrankos paspausite nuotolinio valdymo funkcijos mygtuką, kai mygtukas yra programos atsisuitimo / nuotolinio valdymo pozicijoje, „Bluetooth“ ryšys bus nutrauktas automatiškai.

## 5.12 Džiovinimo etapai



### 5.12.1 Džiovinimas lyginimui

Džiovinimas atliekamas tol, kol išdžiovinimo lygis pasiekia skalbinių lyginimui etapą.

### 5.12.2 Džiovinimas lentynai

Džiovinimas atliekamas tol, kol išdžiovinimo lygis pasiekia sausų skalbinių etapą.



### 5.12.3 Labai sausas džiovinimas

Džiovinimas atliekamas tol, kol išdžiovinimo lygis pasiekia visiškai sausų skalbinių etapą.



#### INFORMACIJA

- Priklausomai nuo skalbinių mišinio, medžiagos tipo, kiekio ir drėgnumo lygio išdžiovinimo lygis gali skirtis.
- Nenaudokite mašinos džiovinti skalbinius su plunksnomis, tiuliu, papuošalų akutėmis, karoliukais, blizgučiais, vielutėmis ir pan., taip pat su šilku.

### 5.12.4 Laiku pagrįstos džiovinimo minutės

Pasiekti pageidaujamą išdžiovinimo lygį žemoje temperatūroje galite rinktis 30, 90 ar 150 minučių džiovinimo trukmę.



#### INFORMACIJA

- Džiovinant nedidelį kiekį skalbinių (daugiausiai 2 vnt.), reikėtų pasirinkti medvilnės ir sintetikos programų nustatyto laiko etapus.
- Jei skalbiniai pasibaigus programai nepasiekė pageidaujamo išdžiovinimo lygio, proceso pabaigoje galite pasirinkti pagal laiką ribojamą džiovinimą.
- Pasirinkus šią funkciją mašina atlieka džiovinimą nustatytą laikotarpį neatsižvelgiant į sausumo lygį.

### 5.13 Laiko rodymas

Kai programa veikia, iki programos pabaigos likęs laikas bus rodomas valandomis ir minutėmis, pvz., „01:30“.



#### INFORMACIJA

- Programos trukmė gali skirtis nuo nurodytosios „programų ir sąnaudų lentelėje“, priklausomai nuo vandens slėgio, kietumo ir temperatūros, aplinkos temperatūros, skalbinių rūšies ir kiekio, pagalbinių funkcijų pasirinkimo ir tinklo įtampos svyravimų.

### 5.14 Programos pabaiga

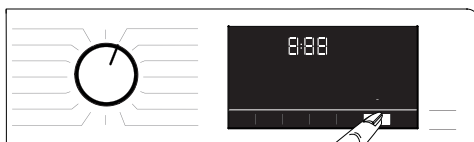

Naudojant funkciją „**EndTime**“ (pabaigos laikas), programos pradžią galima atidėti iki 24 valandų. Paspaudus mygtuką **Pabaigos laikas**, rodomas apskaičiuotas programos pabaigos laikas. Jei nustatytas **pabaigos laikas**, užsidegs **pabaigos laiko** lemputė. Norėdami įsitikinti, kad pabaigos laiko funkcija įjungta ir programa baigsis po nustatytos trukmės, nustatę trukmę paspauskite **paleidimo / pristabdymo** mygtuką. **Paleidimo / pristabdymo** mygtuko lemputė nustos mirksėti ir toliau degs. Jeigu pabaigos laiko funkciją norite atšaukti, laikykite nuspaudę **programos pabaigos** mygtuką tol, kol bus išjungtas pabaigos laiko indikatorius, arba paspauskite **įjungimo / išjungimo** mygtuką, kad išjungtumėte ir įjungtumėte mašiną.

1. Atidarykite pakrovimo dureles, sudėkite skalbinius ir įpilkite skalbimo priemonės ir t. t.
2. Pasirinkite skalbimo programą, temperatūrą, gręžimo greitį ir, jei reikia, papildomas funkcijas.
3. Norėdami nustatyti pageidaujamą trukmę, paspauskite **pabaigos laiko** mygtuką. Užsidegs **pabaigos laiko** lemputė.
4. Paspauskite **paleidimo / pristabdymo** mygtuką. Prasidės atgalinė pabaigos laiko atskaita. Pabaigos laiko rodinio viduryje esantis simbolis „:“ pradės mirksėti.



#### INFORMACIJA

- Pasirinkę pabaigos laiko funkciją, nenaudokite skystų skalbimo priemonių! Ant drabužių gali likti dėmių.
- Veikiant atgalinės pabaigos laiko atskaitos funkcijai, durelės būna užrakintos. Jei dureles norite atrakinti, paspauskite programos paleidimo / pristabdymo mygtuką, kad pašina persijungtų į pristabdymo režimą. Pasibaigus atgalinei laiko atskaitai, pabaigos laiko indikatorius užgęsta, pradedamas skalbimo procesas ir ekrane rodoma pasirinktos programos trukmė.
- Pasirinkus pabaigos laiką, ekrane rodomas laikas, kurį sudaro pabaigos laikas ir pasirinktos programos trukmė.

## 5.15 Programos paleidimas

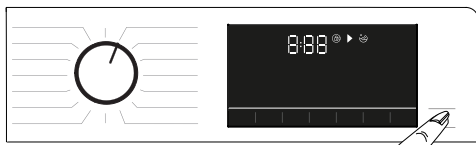

1. Paspauskite **paleidimo / pristabdymo** mygtuką ir programa bus paleista.
2. Mirksinti **paleidimo / pristabdymo** mygtuko lemputė ims nuolat degti, taip nurodant, kad programa paleista.
3. Įkrovos durelės bus užrakintos. Kai durelės užrakintos, rodomas „Durelių užrakto“ įspėjimas.

## 5.16 Durelių užraktas



Mašinos dureles užblokuoja užrakto sistema, kuri neleidžia atidaryti įkrovos durelių tais atvejais, kai vandens lygis nėra tinkamas jas atidaryti. Užrakinus įkrovos dureles, valdymo skydelyje įjungiamo „Įkrovos durelių užrakto“ lemputė.



### INFORMACIJA

- Jei pasirinkta nuotolinio valdymo funkcija, durelės bus užrakinamos. Norėdami atidaryti dureles, turėsite paspausti nuotolinio valdymo mygtuką arba pakeisti programos poziciją, kad nuotolinio valdymo funkciją išjungtumėte.

**Pakrovimo durelių atidarymas, jei nutrūktų elektros tiekimas.**



### INFORMACIJA

- Nutrūkus elektros tiekimui, norėdami rankiniu būdu atidaryti pakrovimo duris, galite naudoti pakrovimo durų avarinę rankeną po siurblio filtro dangčio.



### ĮSPĖJIMAS!

- Kad išvengtumėte potvynio, prieš atidarydami pakrovimo duris, įsitikinkite, kad mašinoje nėra vandens. Vanduo gali būti karštas ir sukelti nudegimą.

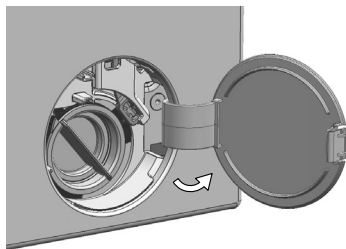

- Išjunkite ir atjunkite prietaisą iš tinklo.
- Atidarykite siurblio filtro dangtį.

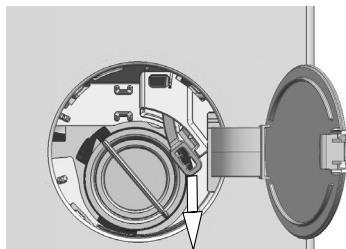

- Atleiskite įkrovos dureles avarine rankena, esančia filtro dangčio galinėje dalyje.
- Vieną kartą žemyn patraukite pakrovimo durelių avarinę rankeną ir atidarykite pakrovimo dureles.
- Jei pakrovimo durelės neatsidaro, bandykite dar kartą žemyn traukdami rankeną.
- Atidarę dureles, grąžinkite avarinę rankeną į pirminę padėtį.

## 5.17 Pasirinkimų keitimas paleidus programą

### 5.17.1 Skalbinių pridėjimas, kai programa jau paleista

Jeigu mašinoje vandens lygis yra tinkamas, paspaudus **paleidimo / pristabdymo** mygtuką, ekrane rodoma „Loading door locked“ (Įkrovos durelės užrakintos).

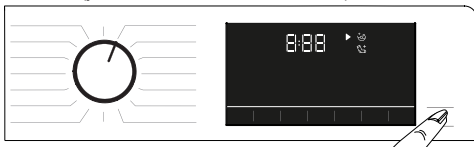

Jeigu mašinoje vandens lygis yra netinkamas, paspaudus **paleidimo / pristabdymo** mygtuką, ekrane įspėjama, kad durelės užrakintos.

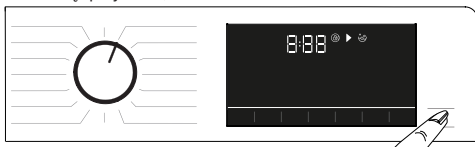

### 5.17.2 Mašinos perjungimas į pristabdymo režimą.

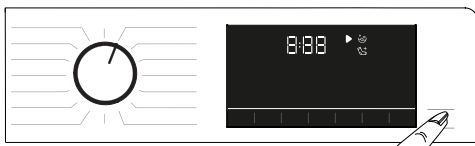

Jei norite mašiną perjungti į pristabdymo režimą, paspauskite **paleidimo / pristabdymo** mygtuką.

### 5.17.3 Programos keitimas po programos paleidimo.

Jei neįjungtas užraktas nuo vaikų, programą, veikiant esamai, galite pakeisti. Šis veiksmas atšauks esamą programą.



#### INFORMACIJA

- Nuo pradžių pasileis naujais pasirinkta programa.

### 5.17.4 Pagalbinių funkcijų, gręžimo greičio ir temperatūros nuostatų pakeitimas

Atsižvelgiant į vykdomą programos etapą galima atšaukti arba pasirinkti papildomas funkcijas. Žr. „Papildomų funkcijų pasirinkimas“. Taip pat galima keisti gręžimo greičio, temperatūros ir džiovimo nuostatas. Žr. „Gręžimo greičio pasirinkimas“ ir „Temperatūros pasirinkimas“.



#### INFORMACIJA

- Jeigu mašinos temperatūra bus aukšta arba joje esančio vandens lygis bus virš durelių angos, durelės neatsidarys.

## 5.18 Programos atšaukimas

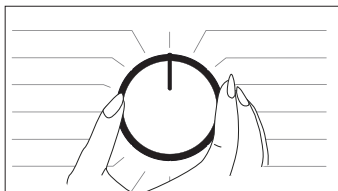

Jei programos pasirinkimo rankenėlė bus perjungta į kitą programą arba jei mašina bus išjungta ir įjungta šiuo mygtuku, programa bus atšaukta.



#### INFORMACIJA

- Jei pasuksite programos pasirinkimo rankenėlę, kai įjungtas užraktas nuo vaikų, programa atšaukta nebus. Pirmiausia reikia atšaukti apsaugos nuo vaikų funkciją.
- Jeigu atšaukę programą norite atidaryti dureles, bet jų atidaryti nepavyksta, nes mašinoje esančio vandens lygis yra virš durelių angos, tuomet pasukite programos pasirinkimo rankenėlę ties vandens išleidimo+gręžimo programa, kad vanduo būtų išleistas iš mašina.

## 5.19 Programos pabaiga

Pasibaigus programai, ekrane rodomas pabaigos simbolis.

Jeigu per 10 minučių nepaspausite jokio mygtuko, mašina persijungs į išjungimo režimą. Ekranas ir visi indikatoriai išjungiami. Užbaigtos programos etapai bus rodomi, jei paspausite bet kurį mygtuką.

## 5.20 Jūsų skalbyklė turi „Parengties režimo“ funkciją.

Jeigu įjungimo / išjungimo mygtuku įjungę mašiną nepaleisite jokios programos ar neatliksite jokių veiksmų arba jei pasirinktai programai pasibaigus maždaug 2 minučių neatliksite jokių kitų veiksmų, programa automatiškai persijungs į energijos taupymo režimą. Jeigu mašinoje sumontuotas programos laiką rodantis ekranas, jis bus išjungtas. Jei pasuksite programos rankenėlę arba paliesite bet kurį mygtuką, švieselės vėl pradės šviesti kaip anksčiau. Išjungiant energijos taupymo režimą atliekami pasirinkimai gali keistis. Prieš paleisdami programą, patikrinkite, ar jūsų pasirinktos nuostatos yra tinkamos. Jeigu reikia, dar kartą pakeiskite. Tai nėra gedimas.

## 5.21 „HomeWhiz“ ir nuotolinio valdymo funkcija

„HomeWhiz“ suteikia galimybę naudoti išmanųjį įrenginį, norint patikrinti savo skalbimo mašiną ir gauti informacijos apie ją. Naudodamiesi programa „HomeWhiz“ galite savo išmaniuoju įrenginiu atlikti kai kurias procedūras, kurios atliekamos per mašinos valdymo skydelį. Be to, kai kurias funkcijas galima atlikti tik naudojant „HomeWhiz“.

Turite atsisiųsti „HomeWhiz“ programą iš išmaniojo įrenginio programų parduotuvės, kad galėtumėte naudoti mašinoje įdiegtą „Bluetooth“ funkciją. Pasirūpinkite, kad diegiant programą išmanusis įrenginys būtų prijungtas prie interneto.

Jei programą naudojate pirmą kartą, vadovaukitės ekrane pateiktomis instrukcijomis, kad užbaigtumėte naudotojo registraciją. Užbaigę registraciją, funkciją „HomeWhiz“ galite naudoti su visais namuose esančiais gaminiais, susietais su jūsų paskyra. Galite paliesti „HomeWhiz“ programos funkciją „Add/RemoveAppliance“ (pridėti / pašalinti įrenginį), kad matytumėte su savo paskyra susietus gaminius. Šiame puslapyje galite šiuos gaminius susieti.



### INFORMACIJA

- Kad galėtumėte naudoti „HomeWhiz“ funkciją, įsitinkinkite, kad programa jūsų išmaniajame įrenginyje įdiegta, o skalbimo mašina per „Bluetooth“ susieta su jūsų išmaniuoju įrenginiu. Jei skalbimo mašina nesusieta su jūsų išmaniuoju įrenginiu, ši funkcija veikia kaip prietaisas be „HomeWhiz“ funkcijos.
- Jūsų gaminys pasileis, kai tik bus susietas su išmaniuoju įrenginiu „Bluetooth“ ryšiu. Šio seijimo metu bus įjungti programos valdikliai. Dėl to „Bluetooth“ signalas tarp jūsų gaminio ir išmaniojo įrenginio turi būti pakankamai stiprus.
- Daugiau informacijos apie programos „HomeWhiz“ palaikomas „Android“ ir „iOS“ versijas žr. [www.homewhiz.com](http://www.homewhiz.com)



### ISPĖJIMAS!

- Visos atsargumo priemonės, aprašytos vadovo skyriuje **BENDROSIS SAUGOS INSTRUKCIJOS**, taip pat taikomos nuotoliniam valdymui, kai naudojama funkcija „HomeWhiz“.

## 5.21.1 „HomeWhiz“ sąranka

Kad programa veiktų, jūsų gaminys ir programa „HomeWhiz“ turi turėti ryšį. Jei prideda buitinį prietaisą pirmą kartą, programoje „HomeWhiz“ bakstelėkite mygtuką.

- Jei prideda buitinį prietaisą pirmą kartą, programoje „HomeWhiz“ bakstelėkite mygtuką „Add/RemoveAppliance“ (pridėti / pašalinti įrenginį). Tada bakstelėkite „Tap here to setup new appliance“ (Naujo prietaiso sąrankai bakstelėkite čia). Norėdami užbaigti sąranką, atlikite toliau nurodytus ir programoje „HomeWhiz“ pateiktus žingsnius.
- Norint pradėti sąrankos procesą, įsitinkinkite, kad skalbimo mašina išjungta. Vienu metu paspauskite ir 3 sekundes palaikykite temperatūros mygtuką ir nuotolinio valdymo funkcijos mygtuką, kad skalbimo mašiną perjungtumėte į „Homewhiz“ nustatymo režimą.



- Kai įrenginys veikia „Homewhiz“ sąrankos režimu, ekrane bus rodoma animacija ir mirksės „Bluetooth“ piktograma, kol mašina bus susieta su išmaniuoju įrenginiu. Šiuo režimu veikia tik programos mygtukas. Kiti mygtukai išjungti.



- Programos ekrane pasirinkite pageidaujimą skalbimo mašiną ir bakstelėkite „Next“ (Toliau).
- Vykdykite ekrane rodomas instrukcijas, kol programa „HomeWhiz“ pasiteiraus apie gaminį, kurį norite prijungti prie išmaniojo įrenginio.
- Grįžkite į programą „HomeWhiz“ ir palaukite, kol sąranka bus baigta. Kai sąranka baigiama, suteikite skalbimo mašinai pavadinimą. Norėdami pamatyti gaminį, kurį pridėjote prie programos „HomeWhiz“, dabar galite bakstelėti ekraną.



## INFORMACIJA

- Jei per 5 minutes nespėsite sėkmingai užbaigti sąrankos, skalbimo mašina automatiškai išsijungs. Šiuo atveju nustatymo procedūrą turėsite pradėti iš naujo. Jei problema išlieka, pasitarkite su įgaliotuoju techninės priežiūros centru.
- Skalbimo mašiną galite prijungti prie kelių išmaniųjų įrenginių. Norėdami tai padaryti, atsisiųskite programą „Homewhiz“ ir į kitą išmanųjį įrenginį. Kai paleisite programą, turėsite prisijungti prie savo paskyros, kurią anksčiau sukūrėte ir susiejote su savo skalbimo mašina. Kitu atveju skaitykite „Skalbimo mašinos, kuri prijungta prie kito asmens paskyros, nustatymas“.



## !SPĖJIMAS!

- Kad galėtumėte atlikti „HomeWhiz“ sąranką, jūsų išmanusis įrenginys turi būti prijungtas prie interneto. Kitu atveju programa „HomeWhiz“ neleis jums sėkmingai užbaigti sąrankos. Jei yra problemų su interneto ryšiu, susisiekite su interneto paslaugos teikėju.



## INFORMACIJA

- Programa „HomeWhiz“ gali jūsų paprašyti įvesti ant gaminio etiketės nurodytą gaminio numerį. Gaminio etiketę galite rasti vidinėje gaminio durelių pusėje. Gaminio numeris užrašytas ant etiketės.

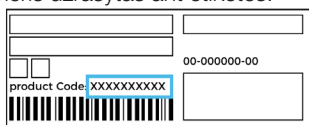

### 5.21.2 Skalbimo mašinos, kuri prijungta prie kito asmens paskyros, nustatymas

Jei skalbimo mašina, kurią norite naudoti, anksčiau buvo registruota sistemoje per kito asmens paskyrą, tarp programos „HomeWhiz“ ir gaminio turite nustatyti naują ryšį.

- Atsisiųskite programą „HomeWhiz“ į naują, norimą naudoti, išmanųjį įrenginį.
- Sukurkite naują paskyrą ir ją prisijunkite prie programos „HomeWhiz“.

- Norėdami atlikti sąranką, vadovaukitės „HomeWhiz“ sąrankos žingsniais (5.21.1 „HomeWhiz“ sąranka).



## !SPĖJIMAS!

- Kadangi „HomeWhiz“ ir galinio nuotolinio valdymo funkcijos veikia per „Bluetooth“, gaminys vienu metu gali būti valdomas tik per vieną „HomeWhiz“ programą.

### 5.21.3 Nuotolinio valdymo funkcijos naudojimas

Nustačius „HomeWhiz“, „Bluetooth“ automatiškai įsijungs. Norėdami įjungti arba išjungti „Bluetooth“ ryšį, žr. skyrių „5.11.2 „Bluetooth 3“.

Jei mašiną veikiant „Bluetooth“ išjungsitė ir vėl įjungsitė, ji vėl prisijungs automatiškai. Jei susietas įrenginys dings iš aprėpties diapazono, „Bluetooth“ ryšys automatiškai nutrūks. Dėl šios priežasties, vėl turėsite įjungti „Bluetooth“, jei norėsite naudoti nuotolinio valdymo funkciją. Norėdami stebėti ryšio būseną, žr. „Bluetooth“ simbolį ekrane. Jei simbolis šviečia, reiškia „Bluetooth“ ryšys veikia. Jei simbolis rodo jungimąsi, gaminys bando prisijungti. Jei simbolis išjungtas, reiškia, kad ryšio nėra.



## !SPĖJIMAS!

- Jei „Bluetooth“ ryšys gaminyje įjungtas, galite pasirinkti nuotolinio valdymo funkciją. Jei nuotolinio valdymo funkcijos negalima pasirinkti, patikrinkite ryšio būseną. Jei nepavyksta atkurti ryšio, pakartokite skalbimo mašinos nustatymų pirminę sąranką.
- Dėl saugumo, gaminio durelės yra užrakintos, kai nuotolinio valdymo funkcija yra įjungta, nepaisant mašinos veikimo režimo. Jei norite atidaryti gaminio dureles, turite pasukti programų pasirinkimo rankenėlę arba paspausti nuotolinio valdymo mygtuką, kad išjungtumėte nuotolinio valdymo funkciją.

Jei norite mašiną valdyti nuotoliniu būdu, turite įjungti nuotolinio valdymo funkciją paspausdami nuotolinio valdymo mygtuką, kai programų pasirinkimo rankenėlė yra padėtyje „DownloadProgram/RemoteControl“ (atsisiųsi programą / nuotolinis valdymas).

Kai gaminys prieinamas, matysite ekraną, panašų į nurodytą toliau.



Ijungus nuotolinį valdymą galite valdyti ir išjungti skalbimo mašiną bei stebėti jos būseną.

Visas funkcijas, išskyrus apsaugą nuo vaikų, galima valdyti naudojantis programa.

Ar nuotolinio valdymo funkcija yra

ijungta, matysite pasižiūrėję į ant mygtuko esantį funkcijos indikatorius.

Jei nuotolinis valdymas yra išjungtas, visos operacijos valdomos iš skalbimo mašinos, o programoje galite matyti tik būseną.

Jei nuotolinio valdymo funkcija negali būti įjungta, paspaudę mygtuką išgirsite įspėjimą.

Taip gali nutikti, jei gaminys įjungiamas arba nėra per „Bluetooth“ susietų gaminių. Pavyzdžiui, kai išjungti „Bluetooth“ nustatymai arba skalbimo mašinos durelės yra atidarytos. Bandant įjungti šią funkciją per skalbimo mašiną, ši funkcija bus tam tikrų atvejų išimtis, leidžianti valdyti jūsų skalbimo mašiną per „Bluetooth“.

#### **Tam tikrai atvejais, ši funkcija išsijungia dėl saugumo priežasčių:**

- Kai sutrinka skalbimo mašinos maitinimas.
- Kai programos pasirinkimo rankenėlė pasukta pasirinkti kitą programą arba kai gaminys išjungtas.

### **5.21.4 Trikčių šalinimas**

Jei dėl valdymo ar ryšio užmezgimo iškyla problemų, vadovaukitės toliau pateiktais žingsniais. Atlikę veiksmą įvertinkite, ar problema tęsiasi, ar ne. Jei problema išlieka, atlikite toliau nurodytus veiksmus.

- Patikrinkite, ar išmanusis įrenginys prijungtas prie tinkamo namo tinklo.
- Iš naujo paleiskite programą.
- Išjunkite ir įjunkite „Bluetooth“ naudodami naudotojo valdymo skydelį.
- Jei atlikus minėtus veiksmus nepavyksta atkurti ryšio, pakartokite skalbimo mašinos nustatymų pirminį nustatymą.

Jei problema išlieka, pasitarkite su įgaliotuoju techninės priežiūros centru.

## **6 Techninė priežiūra ir valymas**

Reguliariai valant, pailgėja gaminio naudojimo laikas ir sumažėja trikčių atvejų.

### **6.1 Skalbimo priemonių stalčiuko valymas**

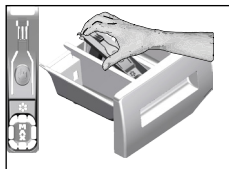

Reguliariai (kas 4–5 skalbimo ciklus) valykite skalbimo priemonės stalčiuką, kad jame nesikaupytų skalbimo priemonės likučiai.

- 1 Nuimkite sifoną pakeldami jį už galinės dalies, kaip parodyta paveikslėlyje. Atlikę toliau nurodytus valymo darbus, įtaisykite sifoną atgal į vietą ir paspauskite priekinę jo dalį žemyn, kad įsitikintumėte, jog fiksavimo auselės tinkamai įtaisytos.



#### **INFORMACIJA**

- Jeigu audinių minkštiklio skyriuje pradeda kauptis didesnis nei įprasta minkštiklio ir vandens mišinio kiekis, reikia išvalyti sifoną.

2. Išplaukite skalbimo priemonių stalčiuką ir sifoną kriauklėje dideliame drungno vandens kiekyje. Norėdami, kad nuosėdų nepatektų ant rankų, mūvėkite pirštines ir valykite tinkamu šepetėliu.
- 3 Išvalę vėl įdėkite stalčiuką ir patikrinkite, ar jis tinkamai užfiksuotas.

### **6.2 Durelių ir būgno valymas**

Jei gaminys turi būgno valymo programą, žr. „Gaminio valdymas – programos“.



Po kiekvieno skalbimo ir džiovavimo patikrinkite, ar būgne neliko pašalinių daiktų. Jeigu apačioje esančiame paveikslėlyje parodytos angos būtų užkimštos, atkimškite angas dantų krapštuku.



## INFORMACIJA

- Metaliniai daiktai subraižys būgną, dėl ko jis pradės rūdyti. Rūdžių dėmes nuo būgno nuvalykite nerūdijančiojo plieno valikliu. Nenaudokite plieno vatos arba vielinių šepetėlių.



## DĖMESIO!

- Niekada nenaudokite kempinių arba šveitimo medžiagų. Jos gali sugadinti plastmasinius, chromuotus ir dažytus paviršius.

## 6.3 Korpuso ir valdymo skydelio valymas

Valykite mašinos korpusą muiluotu vandeniu arba neesdinančia, švelnia geline valymo priemone ir nušluostykite minkšta šluoste. Valdymo skydelį valykite tik minkšta, drėgna šluoste.

## 6.4 Vandens įleidimo filtrų valymas

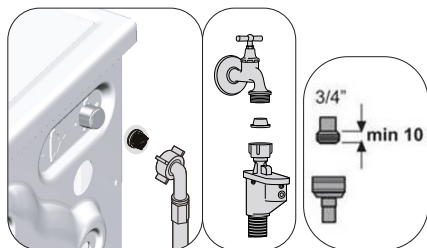

Kiekviename mašinos užpakalinėje dalyje esančio vandens įleidimo sklendės gale bei kiekviename vandens įleidimo žarnos gale, prijungimo prie čiaupo vietoje, yra po filtrą. Šie filtrai neleidžia į mašiną patekti vandenyje esantiems svetimkūniams ir purvui. Filtrams užsiteršus, juos reikėtų išvalyti.

1. Užsukite čiaupus.
2. Ištraukite kaiščius iš vandens įleidimo žarnų, kad pasiektumėte vandens įleidimo vožtuvuose esančius filtrus. Nuvalykite juos tinkamu šepetėliu. Jeigu filtrai pernelyg purvini, išimkite juos, naudodami reples, ir išvalykite toliau nurodytu būdu.

3. Ištraukite filtrus su tarpikliais iš tiesiųjų vandens įleidimo žarnų dalių ir kruopščiai juos nuplaukite tekančiu vandeniu.
4. Atsargiai atgal įkiškite tarpiklius ir filtrus į vietas ir ranka užveržkite žarnos veržles.

## 6.5 Likusio vandens išleidimas ir siurblio filtro valymas

Išleidžiant skalbimo vandenį, šioje mašinoje įrengta filtrų sistema neleidžia į jos sraigta patekti kietiems daiktams, pavyzdžiui, sagoms, monetoms ir audinių pluoštams. Todėl vanduo išleidžiamas sklandžiai ir pailgėja siurblio naudojimo laikas. Jeigu iš mašinos neišleidžiamas vanduo, gali būti užsikisęs siurblio filtras. Filtrą privaloma išvalyti kiekvieną kartą, kai tik jis užsikemša, arba kas 3 mėnesius. Norint išvalyti siurblio filtrą, pirma reikia išleisti vandenį. Be to, prieš gabenant mašiną (pvz., persikraustant į kitą namą) ir esant šaltam orui, vandenį reikia visiškai išleisti.



## DĖMESIO!

- Siurblio filtre likę pašaliniai daiktai gali sugadinti mašiną arba kelti triukšmą.
- Jeigu gaminio nenaudosite, užsukite vandens čiaupą, atjunkite įvado žarną ir išleiskite vandenį iš mašinos, kad jis neužšaltų.
- Po kiekvieno naudojimo užsukite vandens čiaupą, prie kurio prijungta vandens tiekimo žarna.

1. Jei norite išvalyti nešvarų filtrą ir išleisti vandenį, atjunkite mašiną nuo maitinimo lizdo.



## DĖMESIO!

- Mašinoje vandens temperatūra gali pakilti iki 90 °C. Filtrą privaloma valyti tada, kai vanduo mašinoje atvėsta, kad neapsidėgintumėte.

2. Atidarykite filtro dangtelį. Paspauskite ant filtro galvutės esančią ąselę rodyklės kryptimi ir ištraukite jos dalį.

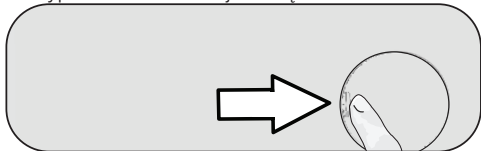

3. Jei norite išleisti iš mašinos vandenį.

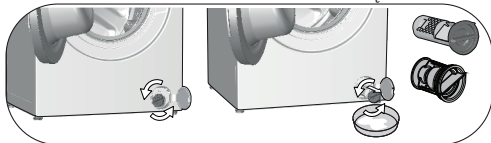

- Padėkite didelį indą priešais filtrą, kad jį subėgtų iš filtro ištekėjęs vanduo.
- Sukite siurblio filtrą (prieš laikrodžio rodyklę), kol pradės tekėti vanduo. Nukreipkite vandens srovę į indą, kurį buvote padėjęs priešais filtrą. Šalia visuomet turėkite šluostę, kad galėtumėte sugerti ja išsiliejusį vandenį.
- Išleidę iš mašinos visą vandenį, sukdami visiškai ištraukite filtrą.
- Išvalykite filtro viduje esančias nuosėdas ir, jeigu yra, audinių pluoštus siurblio sraigto vietoje.
- Įsukite filtrą.
- Uždarykite filtro dangtelį.

## 7 Trikčių šalinimas

### Uždarius dureles nepaleidžiamos programos.

- Nepaspaudėte paleidimo / pristabdymo / atšaukimo mygtuko.>>> \*Paspauskite paleidimo / pristabdymo / atšaukimo mygtuką.
- Jei apkrova yra per didelė, gali būti sunku uždaryti pakrovimo dureles.>>> \*Įdėkite mažiau skalbinių ir įsitikinkite, kad pakrovimo durelės tinkamai užsidaro.

### Programos negalima paleisti arba pasirinkti.

- Iškilus tiekimo problemai (pavyzdžiui, tinklo įtampa, vandens slėgis ir pan.), mašina gali būti persijungusi į saugos režimą. >>> Norėdami atšaukti programą, pasukite programų pasirinkimo rankenėlę, kad pasirinktumėte kitą programą. Ankstesnė programa bus atšaukta (žr. „Programos atšaukimas“).

### Mašinos viduje yra vandens.

- Gaminyje gali likti šiek tiek vandens dėl kokybės kontrolės procesų, atliktų gamybos metu. >>> Tai nėra gedimas; vanduo mašinai nekenkia.

### Iš po mašinos teka vanduo.

- Galėjo kilti problemų dėl žarnų arba siurblio filtro. >>> Įsitikinkite, kad tinkamai įstatytos tiekiamo vandens žarnų tarpinės. Tinkamai priveržkite žarną prie čiaupo.
- Netinkamai uždarytas siurblio filtras. >>> Įsitikinkite, kad tinkamai uždarytas siurblio filtras.

### Iš mašinos neišleidžiamas vanduo.

- Čiaupas gali būti užsuktas. >>> Atsukite čiaupą.
- Vandens tiekimo žarna gali būti sulenkta. >>> Ištiesinkite žarną.
- Užsikimšo vandens įleidimo filtras. >>> Išvalykite filtrą.
- Pakrovimo durelės gali būti neuždarytos. >>> Uždarykite pakrovimo dureles.

### Iš mašinos neišleidžiamas vanduo.

- Užsikimšusi arba perlenkta vandens išleidimo žarna. >>> Išvalykite arba ištiesinkite žarną.
- Galėjo užsikimšti siurblio filtras. >>> Išvalykite siurblio filtrą.

### Mašina vibruoja arba kelia triukšmą.

- Mašina netvirtai stovi ant grindų. >>> Pareguliuokite kojeles, kad mašina stovėtų lygiai.
- Į siurblio filtrą gali būti pakliuvęs kietas daiktas. >>> Išvalykite siurblio filtrą.
- Gali būti neišsukti gabenimui skirti saugos varžtai. >>> Išsukite gabenimui skirtus saugos varžtus.
- Mašinoje per mažai skalbinių. >>> Įdėkite į mašiną daugiau skalbinių.
- Mašinoje per daug skalbinių. >>> Sumažinkite skalbinių kiekį mašinoje arba išskirstykite skalbinius rankomis.
- Mašina liečia kietą paviršių. >>> Įsitikinkite, kad mašina neličia jokių pašalinių daiktų.



## Paleidus programą, mašina netrukus išsijungė.

- Mašina galėjo būti išjungta dėl per žemos įtampos. >>> Ji veiks toliau, kai įtampos lygis vėl taps normalus.

## Mašina tuoj pat išleidžia ką tik įleistą vandenį.

- Išleidimo žarna gali būti netinkamai aukštyje. >>> Prijunkite vandens išleidimo žarną kaip aprašyta naudotojo vadove.

## Skalbimo metu mašinoje nesimato vandens.

- Vandens lygis negali būti matomas ne mašinoje. Tai nėra gedimas.

## Pakrovimo durelių neina atidaryti.

- Dėl mašinoje esančio vandens lygio galėjo būti įjungtas durelių užraktas. >>> Išleiskite vandenį, paleisdami vandens išleidimo arba gręžimo programą.
- Mašina gali šildyti vandenį arba gali būti įjungtas gręžimas.>>> Palaukite, kol programa bus baigta.
- Pakrovimo durys gali būti užstrigusios dėl slėgio, kuris jas veikia. >>> Laikykite rankenėlę, stumkite ir traukite pakrovimo dureles, kad atlaisvintumėte nuo spaudimo ir atidarykite.
- Pakrovimo duralės neatsidarys, jei nėra galios. >>> Norėdami atidaryti pakrovimo dureles, atidarykite siurblio filtro dangtį ir nuleiskite žemyn avarinę rankeną, esančią minėto dangčio gale.angčio trauk. Žr. „Pakrovimo durelių užraktas“

## Plovimas trunka ilgiau nei nurodyta naudotojo vadove. (\*)

- Vandens slėgis gali būti mažas. >>> Kadangi vandens kiekis sumažėjo, mašina laukia, kol bus pakankamai vandens, kad būtų išvengta prastos skalbimo kokybės. Todėl skalbimo trukmė pailgėja.
- Įtampa gali būti maža. >>> Jei maitinimo įtampa yra maža, skalbimo laikas pratęsiamas, kad būtų išvengta prastos skalbimo kokybės.
- Per žemą įleidžiamo vandens temperatūrą. >>> Esant šaltajam sezonui, vandens pašildymo laikas pailgėja. Skalbimo trukmė taip pat gali pailgėti, siekiant išvengti prasto skalbimo.
- Gali tekti papildinti skalavimo ciklą skaičių ir (arba) skalavimo vandens kieki. >>> Jei reikia geresnio skalavimo efektyvumo, mašina padidina skalavimo vandens kiekį ir prireikus prideda kitą skalavimo ciklą.
- Pernelyg daug putų galėjo susidaryti dėl per daug skalbimo priemonių, ir galėjo būti įjungta automatinė putų sugėrimo sistema. >>> Naudokite rekomenduojamą ploviklio kiekį.

## Programos trukmė neskaičiuojama atbuline tvarka. (Modelluose su ekranu) (\*)

- Gaunant vandenį gali būti sustabdomas laikmatis. >>> Laikmatis nepradeda atgalinės laiko atskaitos, kol į mašiną nepripilamas tinkamas vandens kiekis. Kai paimto vandens kiekis sumažėja, mašina laukia, kol bus paimta pakankamai vandens, kad būtų išvengty prastų skalbimo rezultatų. Po to laikmatis vėl ims skaičiuoti laiką atgal.
- Laikmatis gali būti sustabdomas atliekant kaitinimą. >>> Laikmatis nepradeda atgalinės laiko atskaitos, kol į mašiną nepripilamas tinkamas vandens kiekis.
- Laikmatis gali būti sustabdomas atliekant gręžimą. >>> Dėl būgne netolygiai pasiskirsčiusių skalbinių gali būti įsijungusi automatinė nesubalansuotų skalbinių aptikimo sistema.

## Programos trukmė neskaičiuojama atbuline tvarka. (\*)

- Mašinoje skalbiniai gali būti pasiskirstę netolygiai. >>> Dėl būgne netolygiai pasiskirsčiusių skalbinių gali būti įsijungusi automatinė nesubalansuotų skalbinių aptikimo sistema.

## Mašina neatitinka gręžimo. (\*)

- Mašinoje skalbiniai gali būti pasiskirstę netolygiai. >>> Dėl būgne netolygiai pasiskirsčiusių skalbinių gali būti įsijungusi automatinė nesubalansuotų skalbinių aptikimo sistema.
- Mašina atlieka gręžimą tik visiškai išleidus iš jos vandenį. >>> Patikrinkite filtrą ir vandens išleidimo žarną.
- Pernelyg daug putų galėjo susidaryti dėl per daug skalbimo priemonių, ir galėjo būti įjungta automatinė putų sugėrimo sistema. >>> Naudokite rekomenduojamą ploviklio kiekį.

## Prasti skalbimo rezultatai. Drabužiai papilkėja. (\*\*)

- Ilgą laiką naudotas nepakankamas kiekis skalbimo priemonės. >>> Naudokite rekomenduojamą skalbimo priemonės kiekį, pagal vandens kietumo lygį ir skalbinių kiekį.
- Ilgą laiką buvo skalbiama žemoje temperatūroje. >>> Pasirinkite skalbiniams tinkamą vandens temperatūrą.
- Kietas vanduo ir nepakankamas skalbiklio kiekis. >>> Kietas vanduo kartu su nepakankamu skalbiklio kiekiu ilgainiui gali nulemti purvo kaupimąsi ir skalbinių papilkėjimą. Tokį papilkėjimą labai sunku pašalinti. Naudokite rekomenduojamą skalbimo priemonės kiekį pagal vandens kietumą ir skalbinių tipą.
- Naudotas per didelis kiekis skalbimo priemonės. >>> Naudokite rekomenduojamą skalbimo priemonės kiekį, pagal vandens kietumo lygį ir skalbinių kiekį.

## Prasti skalbimo rezultatai. Neišsiplovė dėmės arba skalbiniai nėra balti. (\*\*)

- Naudotas per mažas kiekis skalbimo priemonės. >>> Naudokite rekomenduojamą skalbimo priemonės kiekį, pagal skalbinių kiekį.
- Mašina galėjo būti perkrauta. >>> Neperkraukite mašinos. Į mašiną dėkite skalbinių kiekius, rekomenduojamus „Programos ir sunaudojimo lentelė“.
- Pasirinkta netinkama programa ir temperatūra. >>> Pasirinkite skalbiniams tinkamą programą ir vandens temperatūrą.
- Naudojama netinkama skalbimo priemonės rūšis. >>> Naudokite originalias skalbimo priemones, skirtas skalbimui mašinoje.
- Skalbimo priemonė supilta į netinkamą skyrelį. >>> Supilkite skalbimo priemonę į tinkamą skyrelį. Nemaišykite baliklio su skalbimo priemone.

## Prasti skalbimo rezultatai. Ant skalbinių atsirado riebalų dėmių. (\*\*)

- Būgnas galėjo būti reguliariai nevalomas. >>> Reguliariai valykite būgną. Norėdami tai padaryti, žr. 6.2.

## Prasti skalbimo rezultatai. Drabužiai skleidžia nemalonų kvapą. (\*\*)

- Skalbimas žemoje temperatūroje ir (arba) naudojant trumpas programas ilgą laiką sukelia kvapo ir bakterijų atsiradimą būgne. >>> Po kiekvieno skalbimo ciklo palkite skalbimo priemonės stalčių ir pakrovimo dureles atsідarytus. Tokiu būdu mašinos viduje nesusidarys bakterijoms daugintis palanki drėgna aplinka.

## Išbluko drabužių spalva. (\*\*)

- Mašina galėjo būti perkrauta. >>> Neperkraukite mašinos.
- Naudojama drėgna skalbimo priemonė. >>> Skalbimo miltelius laikykite uždaroje pakuotėse sausoje, vėsioje vietoje.
- Galėjo būti pasirinkta per aukšta temperatūra. >>> Pasirinkite skalbiniams tinkamą programą ir temperatūrą, pagal skalbinių rūšį ir jų nešvarumo laipsnį.

## Prastas skalavimo rezultatas

- Gali būti netinkamas naudojamos skalbimo priemonės kiekis, rūšis arba jos saugojimo sąlygos. >>> Naudokite skalbimo mašinai ir skalbiniams tinkamą skalbimo priemonę. Laikykite skalbimo priemonės talpą uždarytą ir sausoje bei vėsioje aplinkoje.
- Gali būti, kad ploviklis buvo įdėtas į netinkamą skyrių. >>> Jei į nuskalbimo skyrių įpilate skalbiklio, net jei nepasirinkote nuskalbimo programos, mašina gali paimti šį skalbiklį skalavimo ar minkštiklio etapo metu. Pilkite skalbimo priemonę į tinkamą skyrių.
- Siurblio filtras gali būti užsikimšęs. >>> Patikrinkite filtrą.
- Vandens išleidimo žarna gali būti sulenкта. >>> Patikrinkite vandens išleidimo žarną.

## Po skalbimo skalbiniai tapo kieti. (\*\*)

- Gali būti naudojamas per mažas skalbimo priemonės kiekis. >>> Naudojant nepakankamą skalbimo priemonės kiekį esant kietam vandeniui, skalbiniai laikui bėgant gali sustandėti. Naudokite tinkamą skalbimo priemonės kiekį pagal vandens kietumą.
- Gali būti, kad ploviklis buvo įdėtas į netinkamą skyrių. >>> Jei į nuskalbimo skyrių įpilate skalbiklio, net jei nepasirinkote nuskalbimo programos, mašina gali paimti šį skalbiklį skalavimo ar minkštiklio etapo metu. Įpilkite skalbimo priemonės į tinkamą skyrių.
- Skalbimo priemonė sumaišyta su minkštikliu. >>> Nemaiškykite audinių minkštiklio su skalbimo priemone. Išplaukite ir išvalykite stalčių karštu vandeniu.

## Skalbiniai nekvepia kaip minkštiklis. (\*\*)

- Gali būti, kad ploviklis buvo įdėtas į netinkamą skyrių. >>> Jei į nuskalbimo skyrių įpilate skalbiklio, net jei nepasirinkote nuskalbimo programos, mašina gali paimti šį skalbiklį skalavimo ar minkštiklio etapo metu. Išplaukite ir išvalykite stalčių karštu vandeniu. Įpilkite skalbimo priemonės į tinkamą skyrių.
- Skalbimo priemonė sumaišyta su minkštikliu. >>> Nemaiškykite audinių minkštiklio su skalbimo priemone. Išplaukite ir išvalykite stalčių karštu vandeniu.

## Skalbimo priemonės stalčiuje yra skalbimo priemonės likučiai. (\*\*)

- Skalbimo priemonė galėjo būti įpilta į šlapią stalčių. >>> Prieš naudodami skalbimo priemonę, išsausinkite skalbimo priemonės stalčių.
- Skalbimo priemonė galėjo sudrėkti. >>> Skalbimo miltelius laikykite uždaroje pakuotėse sausoje, vėsioje vietoje.
- Per žemas vandens slėgis. >>> Patikrinkite vandens slėgį.
- Skalbimo priemonė pagrindinio skalbimo skyriuje sudrėko, kol į mašiną buvo įleidžiamas pirminio skalbimo vanduo. Gali būti užsikimšusios skalbimo priemonių skyrelio angos. >>> Patikrinkite angas ir išvalykite jas, jei jos užsikimšę.
- Netinkamai veikia skalbimo priemonių stalčiuuko sklendės. >>> Kreipkitės į įgaliotąjį techninį priežiūros specialistą.
- Skalbimo priemonė sumaišyta su minkštikliu. >>> Nemaiškykite audinių minkštiklio su skalbimo priemone. Išplaukite ir išvalykite stalčių karštu vandeniu.

## Ant skalbinių lieka skalbimo priemonės dėmių.

- Mašina galėjo būti perkrauta. >>> Neperkraukite mašinos.
- Pasirinkta netinkama programa ir temperatūra. >>> Pasirinkite skalbiniams tinkamą programą ir vandens temperatūrą.
- Naudojama netinkama skalbimo priemonė. >>> Pasirinkite skalbiniams tinkamą skalbimo priemonę.

## Mašinoje susidaro per daug putų. (\*\*)

- Galėjo būti naudota skalbimo mašinos naudoti netinkama skalbimo priemonė. >>> Naudokite skalbimo priemones, skirtas skalbimui mašinoje.
- Galėjo būti naudotas per didelis kiekis skalbimo priemonės. >>> Naudokite pakankamą skalbimo priemonės kiekį.
- Skalbimo priemonė gali būti laikomas netinkamomis sąlygomis. >>> Laikykite ploviklį uždaroje ir sausoje vietoje. Nelaiykite per šiltose vietose.
- Tinklinis skalbiny, pvz., tiulis, dėl savo tekstūros gali sukelti pernelyg didelį putojimą. >>> Šiems audinių tipams naudokite mažiau skalbiklio.
- Skalbimo priemonė supilta į netinkamą skyrelį. >>> Supilkite skalbimo priemonę į tinkamą skyrelį.
- Per anksti panaudojamas audinių minkštiklis. >>> Galbūt netinkamai veikia skalbimo priemonių stalčiaus sklendės. Iškvieskite įgaliotojo techninio aptarnavimo centro atstovą.

### Putos veržiasi iš skalbimo priemonės stalčiaus.

- Gali būti naudojamas per didelis skalbimo priemonės kiekis. >>>>Sumaišykite 1 valgomąjį šaukštą minkštiklio ir ½ l vandens bei įpilkite į pagrindinį skalbimo priemonės stalčiaus plovimo skyrių.
- Įpilkite į skalbyklę skalbimo mišinį, atsižvelgdami į tinkamas programas ir maks. skalbinį kiekį, nurodytą „Programų ir sąnaudų lentelėje“. Jei naudojate papildomų cheminių medžiagų (dėmių valiklį, baliklį ir t. t.), įpilkite mažiau skalbimo priemonės.

### Programos pabaigoje skalbiniai yra drėgni. (\*)

- Pernelyg daug putų galėjo susidaryti dėl per daug skalbimo priemonių, ir galėjo būti įjungta automatinė putų sugėrimo sistema. >>> Naudokite rekomenduojamą ploviklio kiekį.

### Džiovinama per ilgai.

- Mašina galėjo būti perkrauta. >>> Neperkraukite mašinos.
- Grėžimas skalbiniais gali būti nepakankamas. >>> Skalbyklės-džiovyklės skalbimo žingsnyje pasirinkite didesnį grėžimo greitį.
- Čiaupas gali būti užsuktas. >>> Atsukite čiaupą.

### Po džiovinimo skalbiniai yra šlapi.

- Pasirinkta programa gali netikti skalbinių tipui. >>>Patikrinkite drabužių priežiūros etiketes ir atitinkamai pasirinkite programą arba papildomai pasirinkite nustatyto laiko programas.
- Mašina galėjo būti perkrauta. >>> Neperkraukite mašinos.
- Grėžimas skalbiniais gali būti nepakankamas. >>> Skalbyklės-džiovyklės skalbimo žingsnyje pasirinkite didesnį grėžimo greitį.

### Mašina arba programa nepaleidžiama.

- Maitinimo laidas gali būti atjungtas. >>> Įsitinkinkite, ar maitinimo laidas yra prijungtas.
- Programa gali būti nenustatyta arba mygtukas „Start“ (Paleisti) / „Pause“ (Pristabdyti) / „Cancel“ (Atšaukti) gali būti nespaustas. >>> Įsitinkinkite, kad programa yra nustatyta ir mašina nėra nustatyta budėjimo režimu.
- Apsauga nuo vaikų gali būti įjungta. >>> Išjunkite apsaugą nuo vaikų.

### Skalbiniai susitraukia, išblunka, patamsėja arba yra sugadinami.

- Pasirinkta programa gali netikti skalbinių tipui. >>>Patikrinkite drabužių priežiūros etiketes ir atitinkamai pasirinkite programą arba papildomai pasirinkite nustatyto laiko programas. Negalima džiovinti skalbinių, kurie netinka džiovinti.

### Mašina nedžiovinama.

- Skalbiniai gali būti neišdžiovinami arba džiovinimo funkcija gali būti neįjungiama. >>> Patikrinkite, ar nustatėte, kad po pasirinktos skalbimo programos įsijungtų džiovinimo funkcija.

### Pakrovimo durelių neina atidaryti.

- Mašinos durys gali neatsidaryti dėl saugumo prižasčių. >>>Jei po džiovinimo etapo ekrane rodomas durų užraktas, mašina laiko duris užrakintas saugumo sumetimais, kol ji atvės.
- Pakrovimo durelės neatsidarys, jei nėra galios. >>> Norėdami atidaryti pakrovimo dureles, atidarykite siurblio filtro dangtį ir nuleiskite žemyn avarinę rankeną, esančią minėto dangčio gale. Žr. „Pakrovimo durelių užraktas“

(\*) Skalbiniai mašinoje negrėžiami tol, kol jie nėra tolygiai paskirstyti būgne, nes mašina gali sugesti arba apgadinti aplink ją esančius daiktus. Pataisykite skalbinius ir dar kartą įjunkite grėžimą.  
(\*\*) Būgnas galėjo būti reguliariai nevalomas.  
>>> Reguliariai valykite būgną. Žr. 6.2



#### ATSARGIAI!

- Jeigu negalite pašalinti problemos, nors ir vadovaujėtės šiame skyriuje pateiktais nurodymais, kreipkitės į pardavėją arba įgaliojoto techninio aptarnavimo centro atstovą. Niekada sugedusio gaminio netaisykite patys.



#### ĮSPĖJIMAS!!

- Atitinkamą trikčių šalinimo informaciją žr. „HomeWhiz“ skyriuje.

